

**"Ostrzeżenie. Wyłącznie do użytku domowego. Do użytku zewnętrznego."
"Warnung. Ausschließlich für den Hausgebrauch und nicht für gewerbliche Zwecke. Für den Außenbereich."**

Domek JAKOB + WARIANT 4 Haus JAKOB + Variante 4



SOBEX Sp. z o.o.
ul. Poznańska 62 Trzebicz
66-530 Drezdenko
www.sobex.com.pl



PN-EN 71-1,2,3,8,9



Instrukcja montażu / użytkowania



EAN 5908235389363

Montage - und Gebrauchsanleitung



L2425 x B1990 x H2800



OSTRZEŻENIE!!! Nieodpowiednie dla dzieci w wieku poniżej 3 lat. Ryzyko upadku i uderzenia powodującego zranienie użytkownika.
WARNUNG!!! Nicht für Kinder unter drei Jahren geeignet. Es besteht eine Sturz- und Unfallgefahr.



PL Podstawa do Domku JAKOB WARIANT 4 Instrukcja użytkowania

Rozstawienia domku/ podstawy do domku można dokonywać wyłącznie na powierzchniach płaskich, takich jak np. trawnik lub piasek, co najmniej 2m od innych obiektów, takich jak np.: dom, garaż, płot, linka do zawieszania prania, zwisające gałęzie, kable elektryczne, droga wjazdowa itp. Produkt nie może być ustawiony na betonie, asfalcie i innej twardej powierzchni. Obszar strefy bezpieczeństwa powinien być pokryty piaskiem, drobnym żwirem lub innymi materiałami łagodzącymi upadek.

DOMEK/ PODSTAWA DO DOMKU MUSZĄ BYĆ ZAMOCOWANE W SPOSÓB STABILNY!

Konstrukcja musi być sprawdzana pod względem możliwych uszkodzeń lub murszenia i butwienia drewna. Zaleca się malowanie drewna kolorowymi impregnatami minimum raz na 3 lata. W trudnych warunkach klimatycznych malowanie należy przeprowadzać częściej. Raz w roku należy przeprowadzać inspekcję zabawki, sprawdzając stan jej podstawowych części, stabilności oraz wytrzymałości połączeń śrubowych. Śruby, łączniki oraz inne akcesoria muszą być skontrolowane pod kątem ich zużycia się lub uszkodzenia i wymienione w razie potrzeby. W przypadku stwierdzenia uszkodzeń niemożliwych do naprawienia, należy taki produkt całkowicie wycofać z użytkowania. Wszystkie części metalowe muszą być naoliwione. Dodatkowo należy dokonywać kontroli produktu na bieżąco przynajmniej raz na dwa tygodnie.

NIEPRZESTRZEGANIE WW. ZALECENIĘ STWARZA NIEBEZPIECZEŃSTWO WYPADKU!

"Ostrzeżenie. Wyłącznie do użytku domowego. Do użytku zewnętrznego."

Produkt przeznaczony jest dla dzieci od 3 do 14 lat. Maksymalna dopuszczalna waga użytkownika: 50kg. Maksymalna dopuszczalna ilość dzieci: 6.

DE Stelzenhaus JAKOB Variante 4 Gebrauchsanleitung

Das Spielhaus / das Stelzenhaus kann ausschließlich auf ebenen Flächen, wie z.B. Rasen oder Sand, in einer Entfernung von 2 m von anderen Objekten wie Häuser, Garagen, Zäune, Seil zum Wäscheaufhängen, herabhängende Äste, Elektrokabel, Einfahrtswege, usw. aufgestellt werden. Das Produkt darf nicht auf Beton, Asphalt oder einer anderen harten Fläche aufgestellt werden. Der Bereich der Sicherheitszone soll mit Sand, feinem Kies oder einem anderen Material, das die Sturzfolgen mildern kann, bedeckt werden.

DAS SPIELHAUS/ DAS STELZENHAUS MUSS SICHER UND STABIL BEFESTIGT WERDEN!

Die Konstruktion muss in Bezug auf eventuelle Beschädigungen oder Vermorschen und Vermoderung von Holz kontrolliert werden. Es ist empfohlen, Holzelemente mindestens jede 3 Jahre mit einem pigmentierten Holzschutzmittel zu streichen. Bei schwierigen Wetterverhältnissen soll die Streichprozedur öfter ausgeführt werden. Einmal im Jahr ist eine Überprüfung des Produktes, darunter Kontrolle des Zustandes von grundlegenden Bestandteilen, der Stabilität des Produktes und der Schraubenverbindungen, durchzuführen. Der Schrauben, Verbinder sowie anderes Zubehör sind auf Verschleiß zu überprüfen und bei Bedarf auszutauschen. Sollten Beschädigungen festgestellt werden, die irreparabel sind, ist ein solch Produkt außer Betrieb zu setzen. Alle Metallteile müssen geölt werden. Zusätzlich ist das Produkt jede zwei Wochen zu kontrollieren.

DAS NICHTBEFOLGEN VON OBEN GENANNTEN EMPFEHLUNGEN KANN UNFALLGEFAHR DARSTELLEN!

Warnung. Ausschließlich für den Hausgebrauch und nicht für gewerbliche Zwecke. Für den Außenbereich."

Die Schaukel ist für Kinder zwischen 3 und 14 Jahren geeignet. Maximales Benutzergewicht: 50kg. Maximale Anzahl der Kinder: 6.

PL Podstawa do Domku JAKOB WARIANT 4 Instrukcja montażu - ogólna

Informacje ogólne:

1. Przed przystąpieniem do montażu, należy przeczytać instrukcję w całości oraz sprawdzić zawartość zestawu.
2. Montażu powinny dokonywać przynajmniej dwie osoby dorosłe.
3. Przed przystąpieniem do montażu należy przygotować podłoże w miejscu stawiania wyrobu.
4. Montażu elementów na wysokości należy dokonywać na drabinie, zachowując przy tym należyłą ostrożność.
5. Dzieci należy trzymać z daleka od miejsca montażu w czasie wykonywania prac.
6. W miejscach łączenia ze sobą drewna za pomocą wkrętów, należy uprzednio wykonać otwór o średnicy nieco mniejszej od średnicy używanego wkręta.
7. W czasie opadów śniegu, nie dopuścić do jego zalegania na dachu.

Czynność ta jest konieczna z uwagi na możliwość pęknięcia drewna podczas wkręcania wkrętów bez nawiercania. Producent nie ponosi odpowiedzialności za skutki niedostosowania się do informacji oraz zaleceń producenta zawartych w niniejszej instrukcji.

WAŻNE!!! DOPUSZCZALNA ILOŚĆ UŻYTKOWNIKÓW - 6
WSZELKIE CZĘŚCI ZAMIENNE DOSTĘPNE SĄ U PRODUCENTA
NIE NALEŻY MODYFIKOWAĆ ZABAWKI AKTYWIZUJĄCEJ WE WŁASNYM ZAKRESIE
PROSZĘ POZOSTAWIĆ INSTRUKCJĘ W RAZIE KONIECZNOŚCI PÓŹNIEJSZEGO JEJ WYKORZYSTANIA

DE Stelzenhaus JAKOB Variante 4 Allgemeine Montageanleitung

Allgemeine Informationen:

1. Vor der Montage lesen Sie die Anleitung und überprüfen Sie den Lieferumfang.
2. Die Montage soll von mindestens zwei Erwachsenen durchgeführt werden.
3. Vor der Montage muss die Fläche, an der das Produkt aufgestellt wird, vorbereitet werden.
4. Die Montage von Elementen im oberen Bereich ist mit Hilfe einer Leiter auszuführen, wobei die nötigen Vorsichtsmaßnahmen getroffen werden müssen.
5. Während der Montagearbeiten müssen Kinder vom Montageort ferngehalten werden.
6. An den Verbindungsstellen von Holzelementen, die mittels Schrauben verbindet werden, müssen vorher Bohrungen mit einem etwas kleinerem Durchmesser als der Durchmesser der zu verwendeten Schraube ausgeführt werden.
7. Lassen Sie es bei Schneefall nicht auf dem Dach liegen.

Diese Tätigkeit ist notwendig, da während des Eindrehens der Schraube ohne Vorbohrung Risse im Holz entstehen könnten.

Der Hersteller trägt keine Verantwortung für Folgen der Nichtbefolgung von Informationen und Empfehlungen, die in der vorliegenden Anleitung enthalten sind.

WICHTIG!!! ZULÄSSIGE PERSONENZAHL - 6
ALLE ERSATZTEILE SIND BEIM HERSTELLER ERHÄLTICH
DAS AKTIVIERUNGSSPIELZEUG DARF NICHT VOM BENUTZER UMGEBAUT WERDEN
BITTE BEWAHREN SIE DIESE ANLEITUNG FÜR SPÄTER AUF

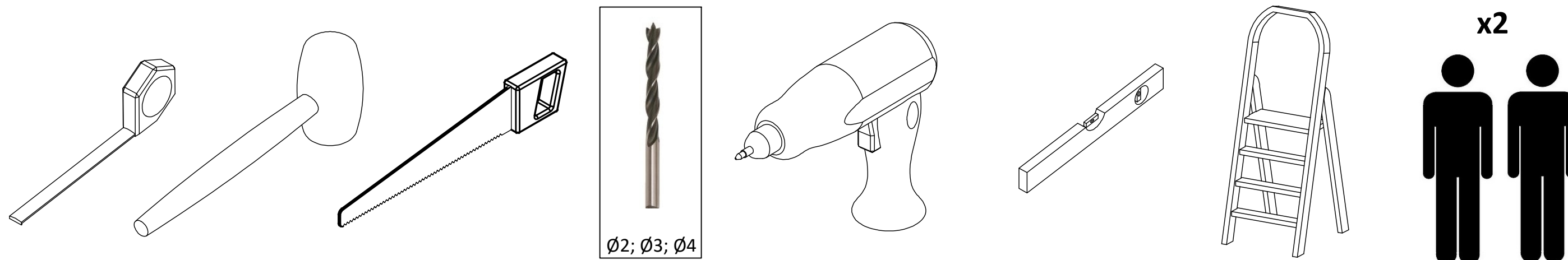

Podstawowe narzędzia potrzebne do montażu / Notwendige Montagewerkzeuge

PL

Podstawa do Domku JAKOB WARIANT 4
Instrukcja montażu

DE

Spielhaus JAKOB VARIANTE 4
Montageanleitung

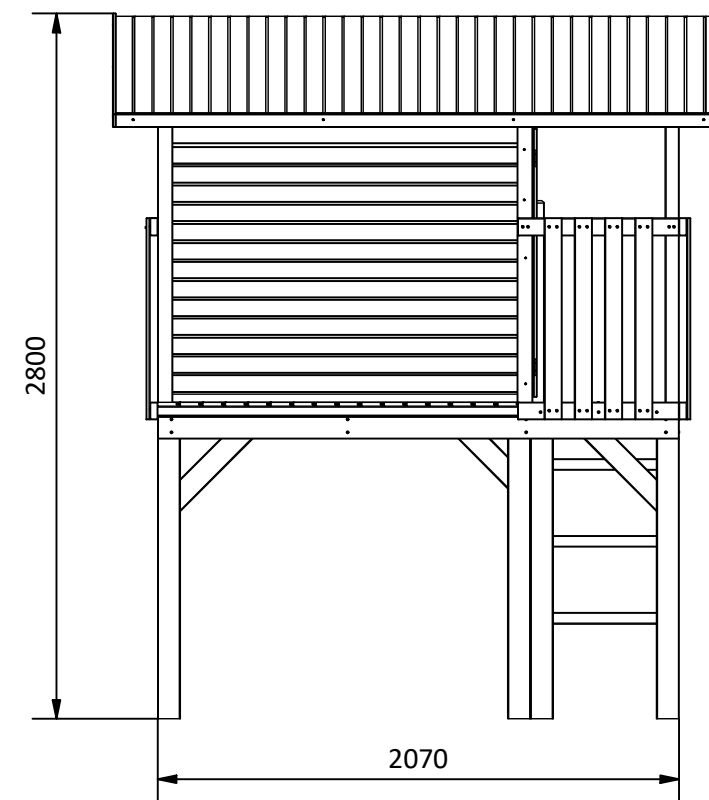
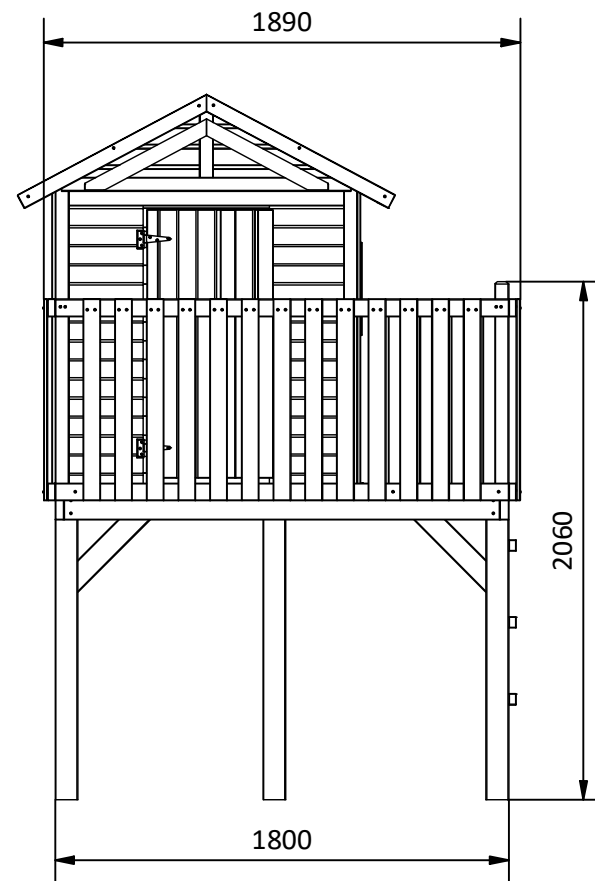
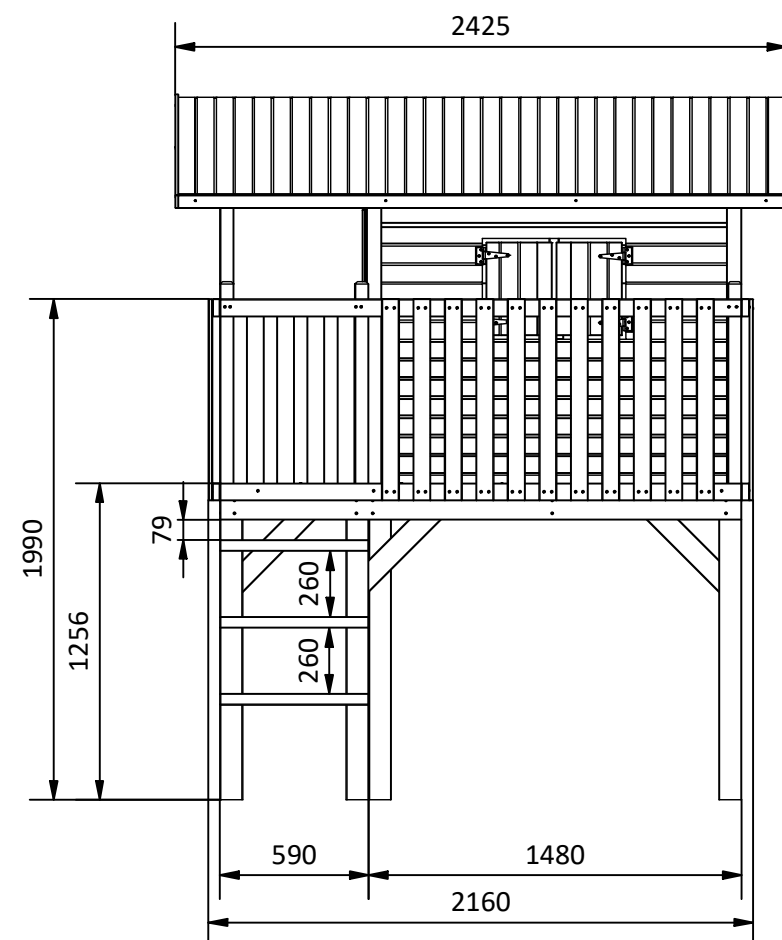
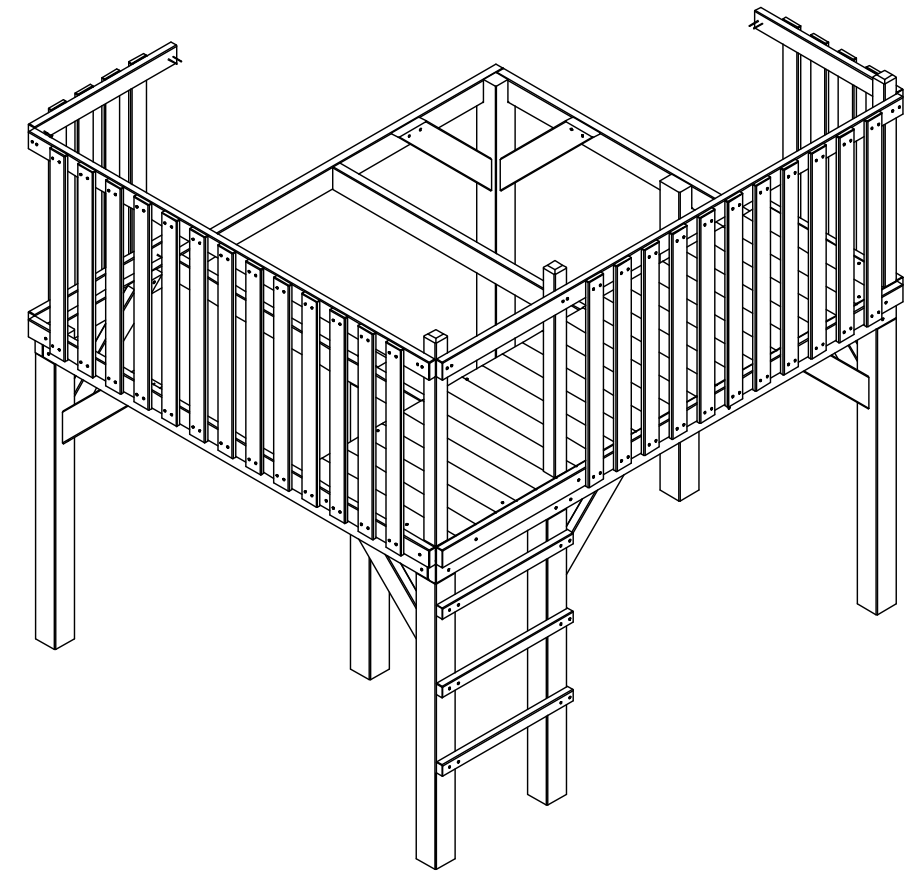
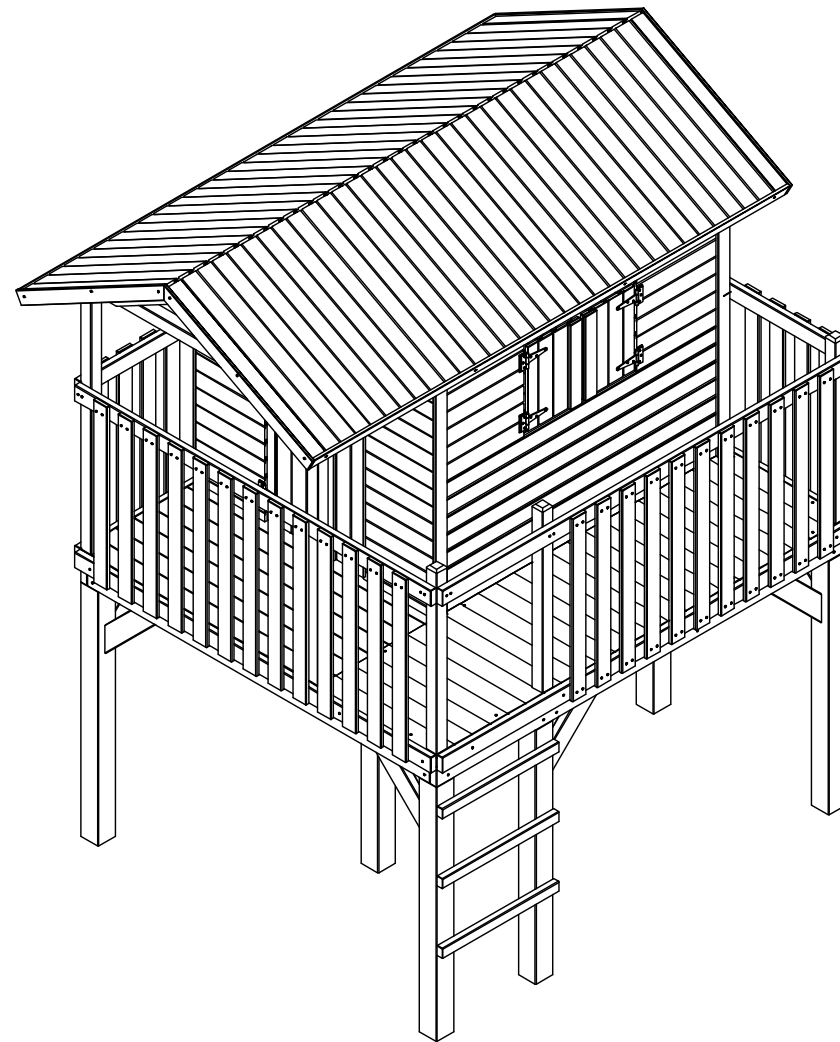

Uwaga!!! Wymiary podane w mm.
Achtung !!! Maße in mm.

PL UWAGA!!!

W celu zakotwiczenia podstawy domku dziecięcego z podłożem producent zaleca użycie kotwy szpic o wymiarach wewnętrznych 90x90mm oraz śrub do drewna o długości 70mm (J).

Okucia oraz śruby nie są częścią zestawu, trzeba je zakupić oddzielnie.

Zastosowanie okuć jest konieczne, ponieważ nadają one stabilność oraz minimalizują ryzyko przewrócenia się konstrukcji.

DE WICHTIG!!!

Das Spielhaus mit dem Boden verankern, der Hersteller empfiehlt die Verwendung eines Ankers mit innerer Dimension 90x90mm und der Holzschraube in der Länge 70mm(J).

Der Schaukelbeschlag und Schrauben ist nicht im Set enthalten und muss getrennt gekauft werden.

Der Einsatz der Beschläge ist notwendig, da sie der Design Stabilität verleihen und die Umsturzgefahr minimieren.

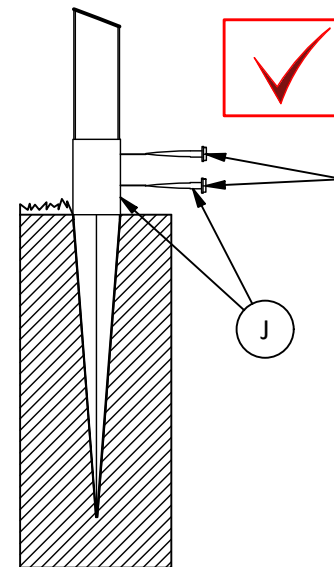
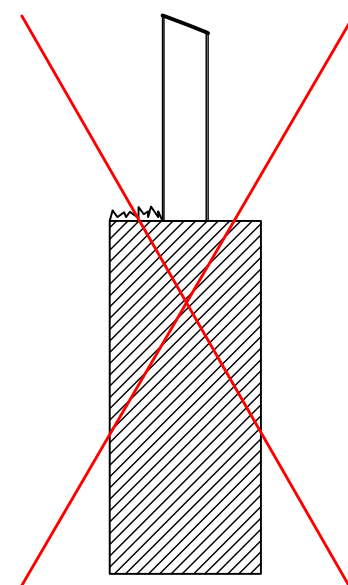
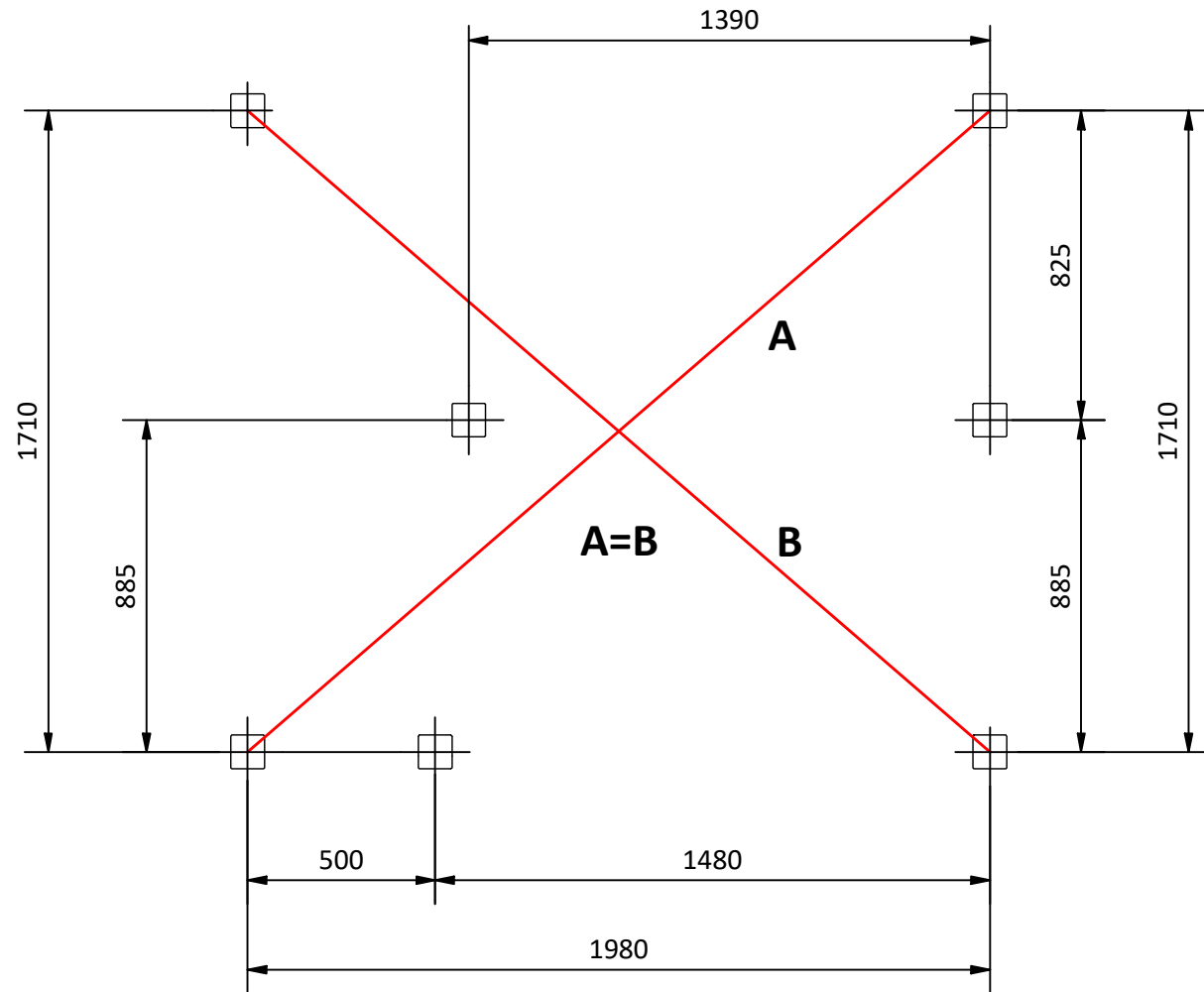
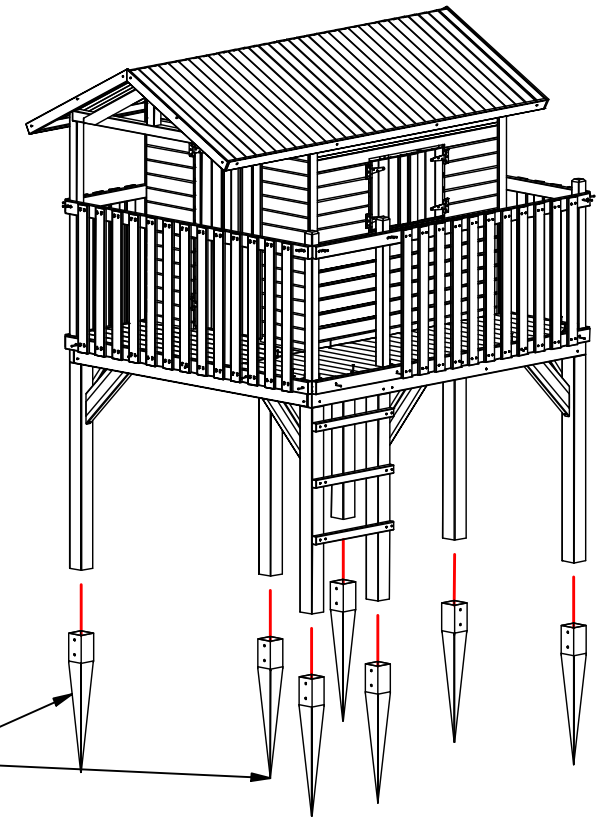

wkręt do drewna / Holzschraube
2 szt. na kotwę / 2 Stück pro Anker

Uwaga!!! Wymiary podane w mm.
Achtung !!! Maße in mm.

Lista elementów/ Lieferumfang

Element/ Element	Ilość/ Menge	Opis/ Beschreibung
1	4	90x90x1200 
2	3	90x90x1200 
3	2	35x90x2070
4	4	35x90x1730
5	8	35x90x590
6	3	55x55x800
7	2	30x70x2070
8	2	30x70x1800
9	4	30x70x640
10	32	16x70x800
11	3	30x45x590
12	1	podest/ Podest 600x2070
14	1	ściana boczna z oknem/ Seitenwand mit einem Fenster 1400x1200
15	1	ściana boczna pełna/ volle Seitenwand 1400x1200
16	1	ściana tylna/ Rückwand 1200x1490
17	1	ściana frontowa z otworem drzwiowym/ Frontwand mit Türöffnung 1200x1490
18	2	połac dachu/Dachbedeckung 825x2400
19	1	podest/Podest 1200x2070
20	1	skrzydło drzwi/ Türblatt 470x1065
21	2	okiennica/Fensterladen 262x370
22	2	kantówka/Kantholz 55x55x1213
23	1	kantówka/Kantholz 55x55x1150
24	1	kantówka/Kantholz 55x55x260
25	4	listwa/Latte 12,5x60x850
26	4	listwa/Latte 12,5x60x1195
27	2	listwa/Latte 12,5x60x2400
28	2	listwa/Latte 12,5x60x560
29	1	listwa/Latte 30x30x75
30	6	listwa/Latte 5x28x75
31	2	listwa/Latte 12,5x60x1065
32	2	listwa/Latte 12,5x60x370
A	6	wkręt do drewna/ Holzschraube 5x120
B	8	wkręt do drewna/ Holzschraube 6x100
C	30	wkręt do drewna/ Holzschraube 4x90
D	82	wkręt do drewna/ Holzschraube 4x70
E	40	wkręt do drewna/ Holzschraube 4x60
F	59	wkręt do drewna/ Holzschraube 3,5x40
G	146	wkręt do drewna/ Holzschraube 3x30
H	34	wkręt do drewna/ Holzschraube 3x20
I	6	zawias/Scharnier 65x100
J	7	Okucie do połączenia domku z gruntem (SPRZEDAWANE ODDZIELNIE)/ Schaukelbeschlag für das Kinderhaus im BODEN (GETRENNT VERKAUFT)

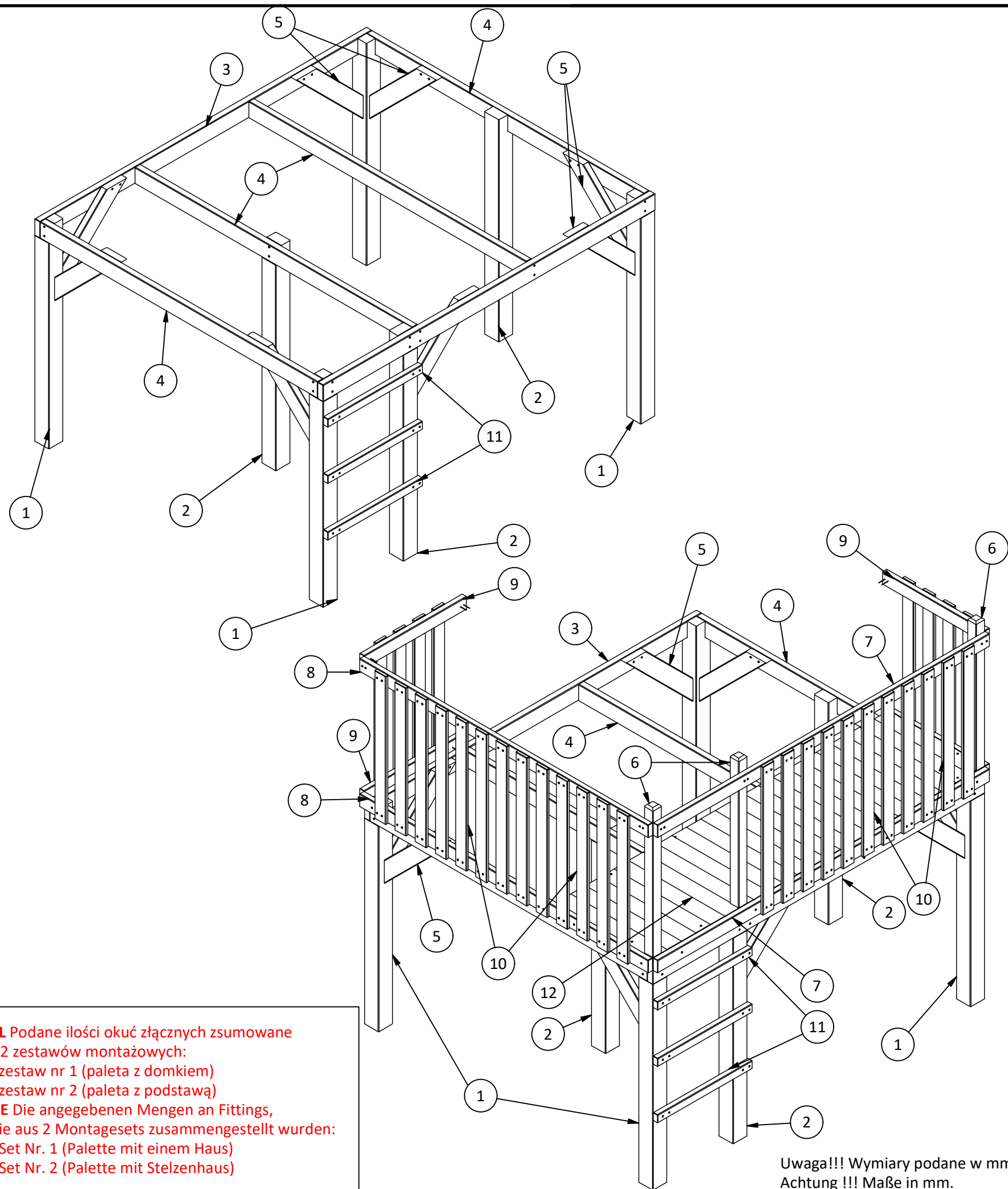

PL Podane ilości okuć łącznych zsumowane z 2 zestawów montażowych:
 - zestaw nr 1 (paleta z domkiem)
 - zestaw nr 2 (paleta z podstawą)
DE Die angegebenen Mengen an Fittings, die aus 2 Montagesets zusammengestellt wurden:
 - Set Nr. 1 (Palette mit einem Haus)
 - Set Nr. 2 (Palette mit Stelzenhaus)

Uwaga!!! Wymiary podane w mm.
 Achtung !!! Maße in mm.

1.

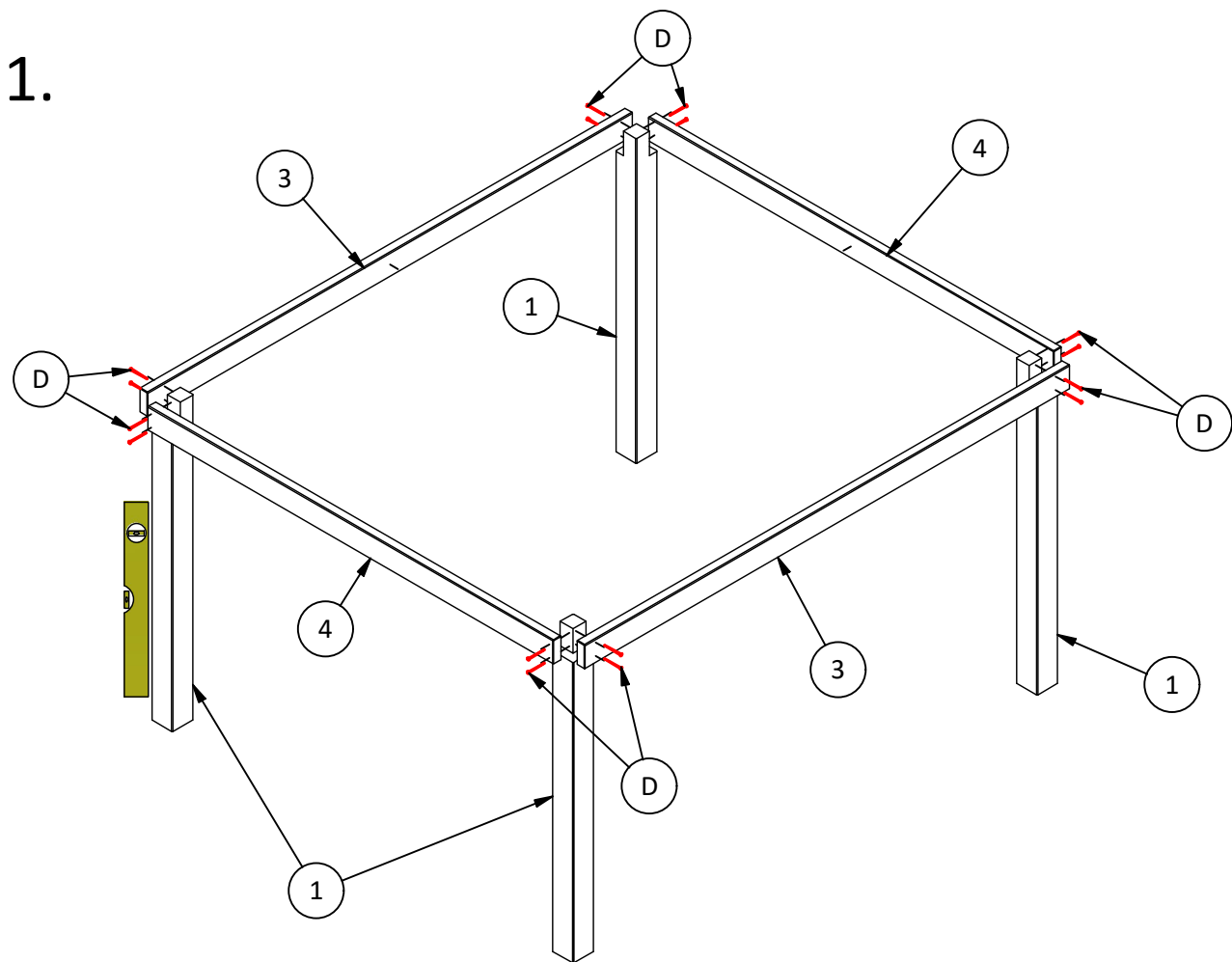

2.

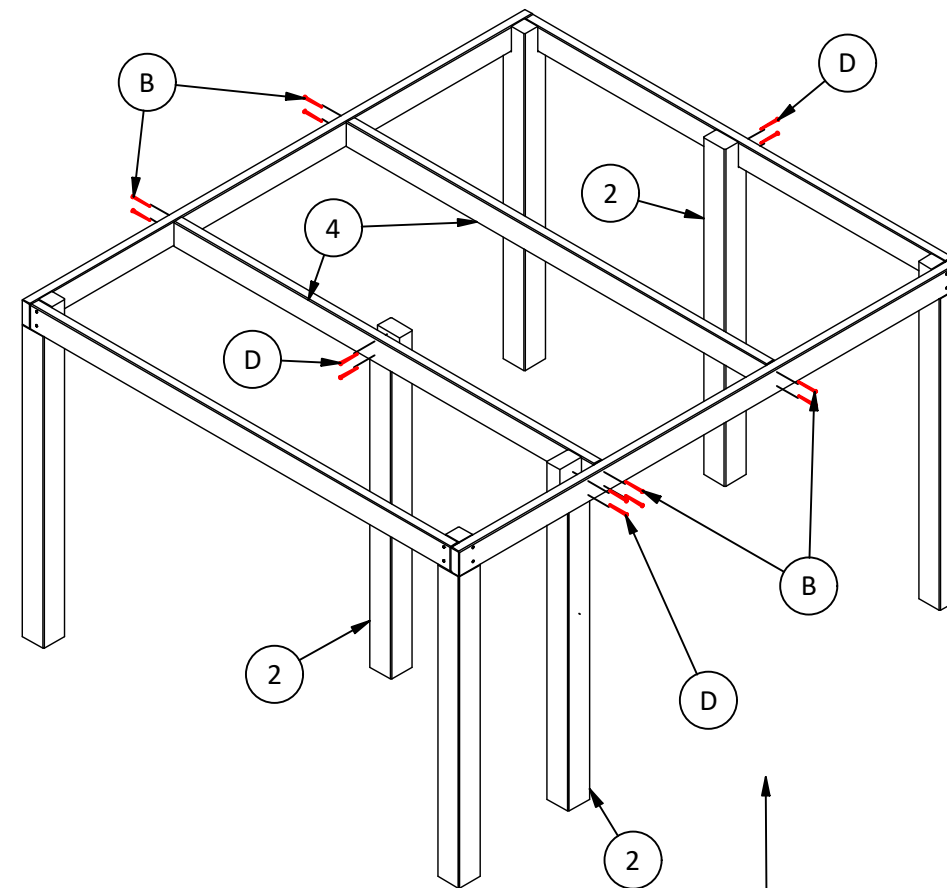

3.

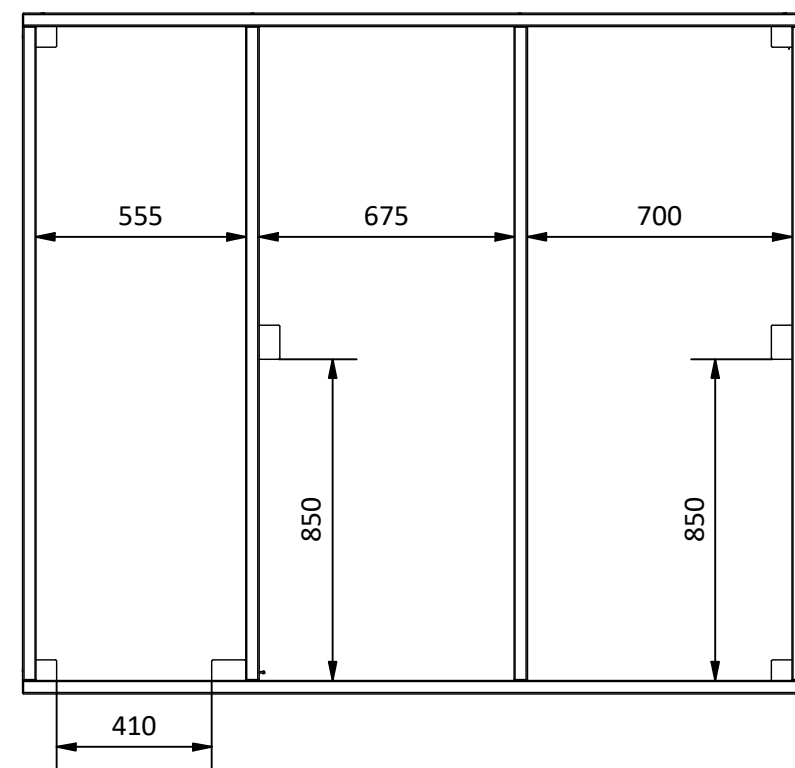
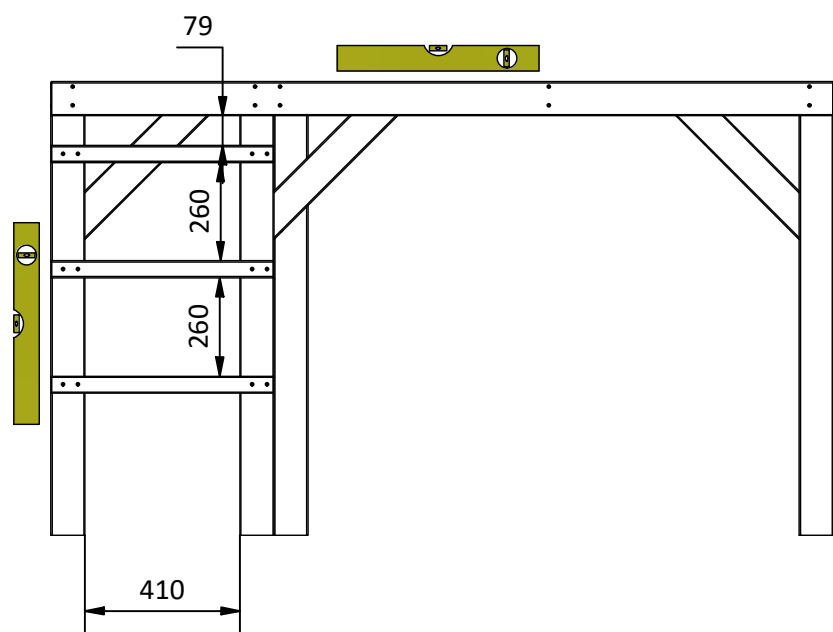
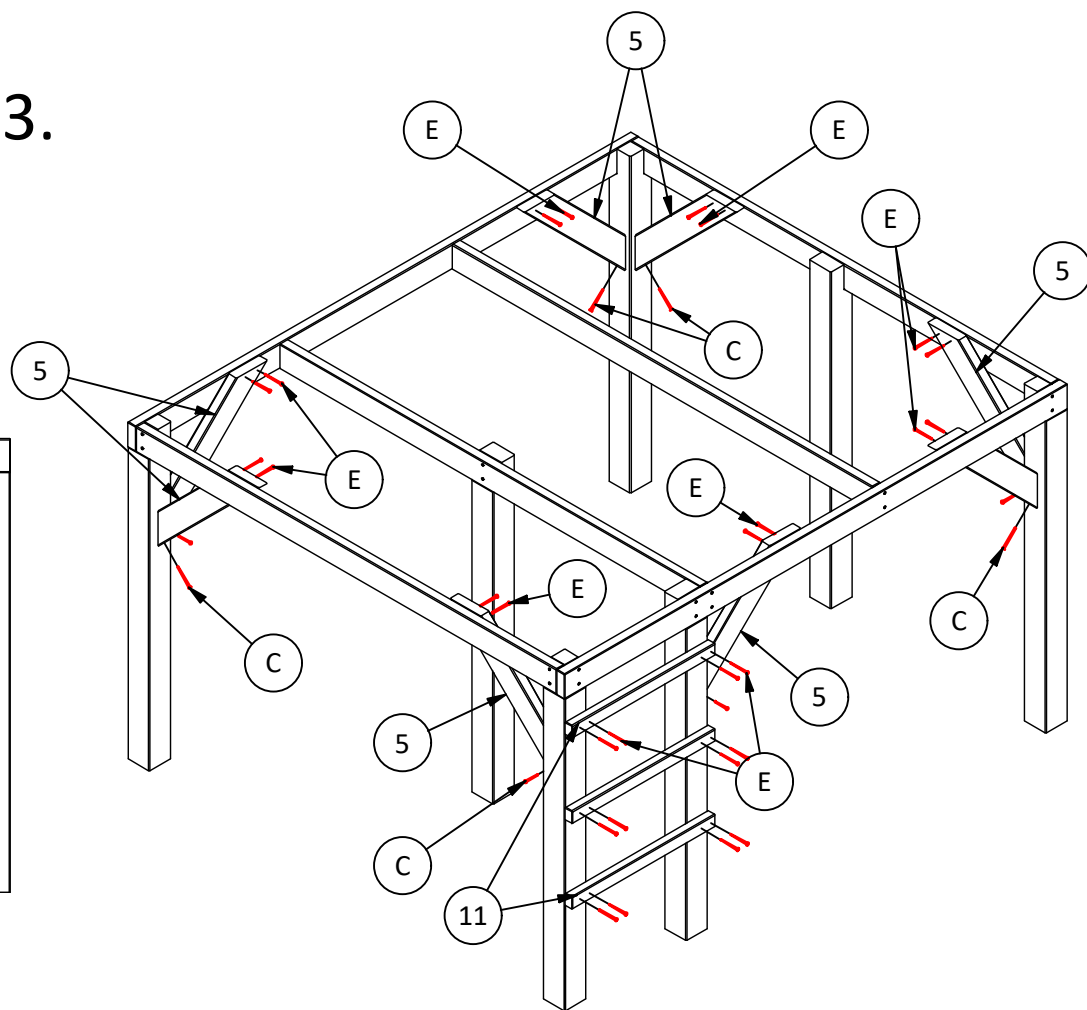

Uwaga!!! Wymiary podane w mm.
Achtung !!! Maße in mm.

4.

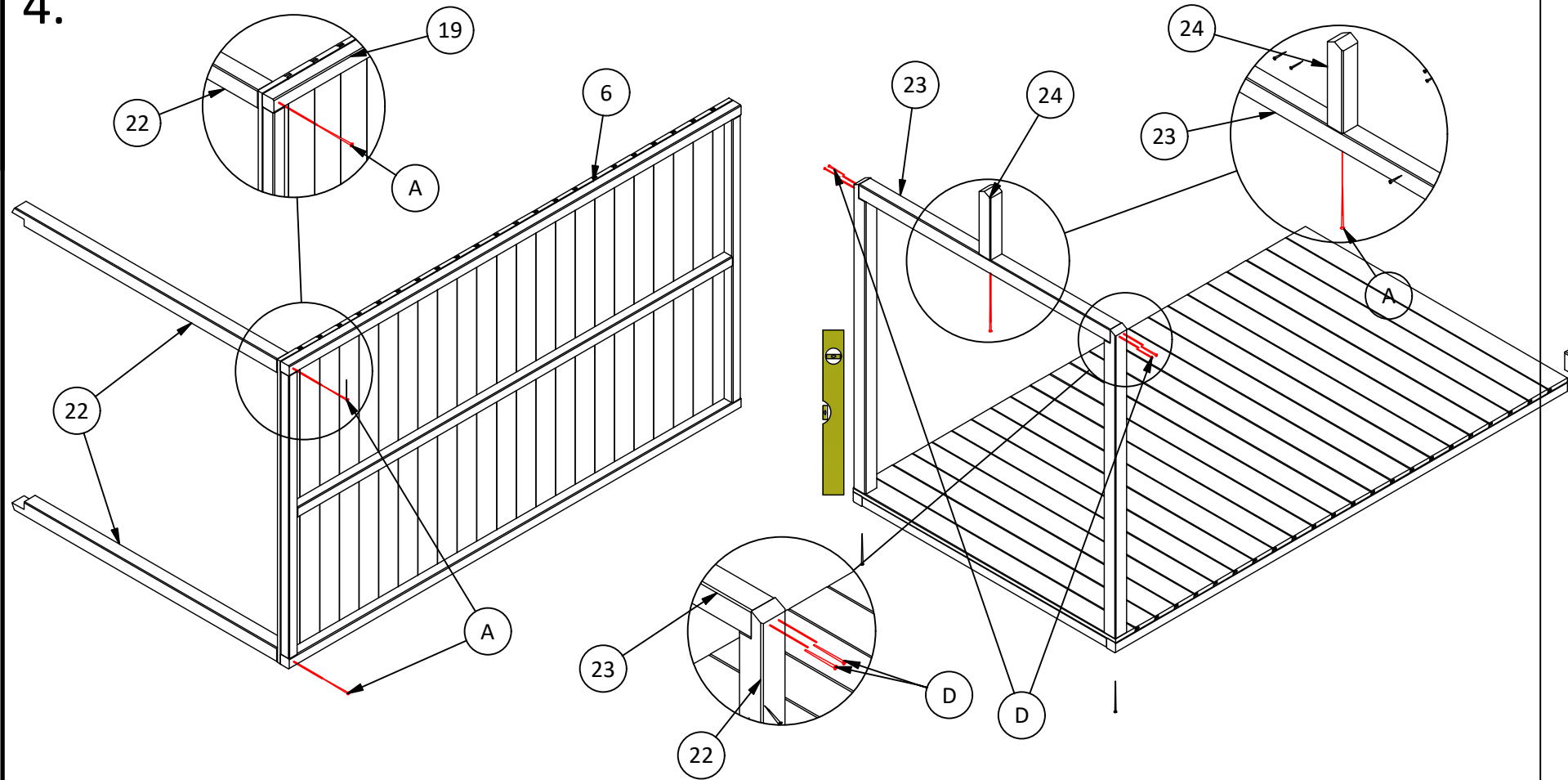

5.

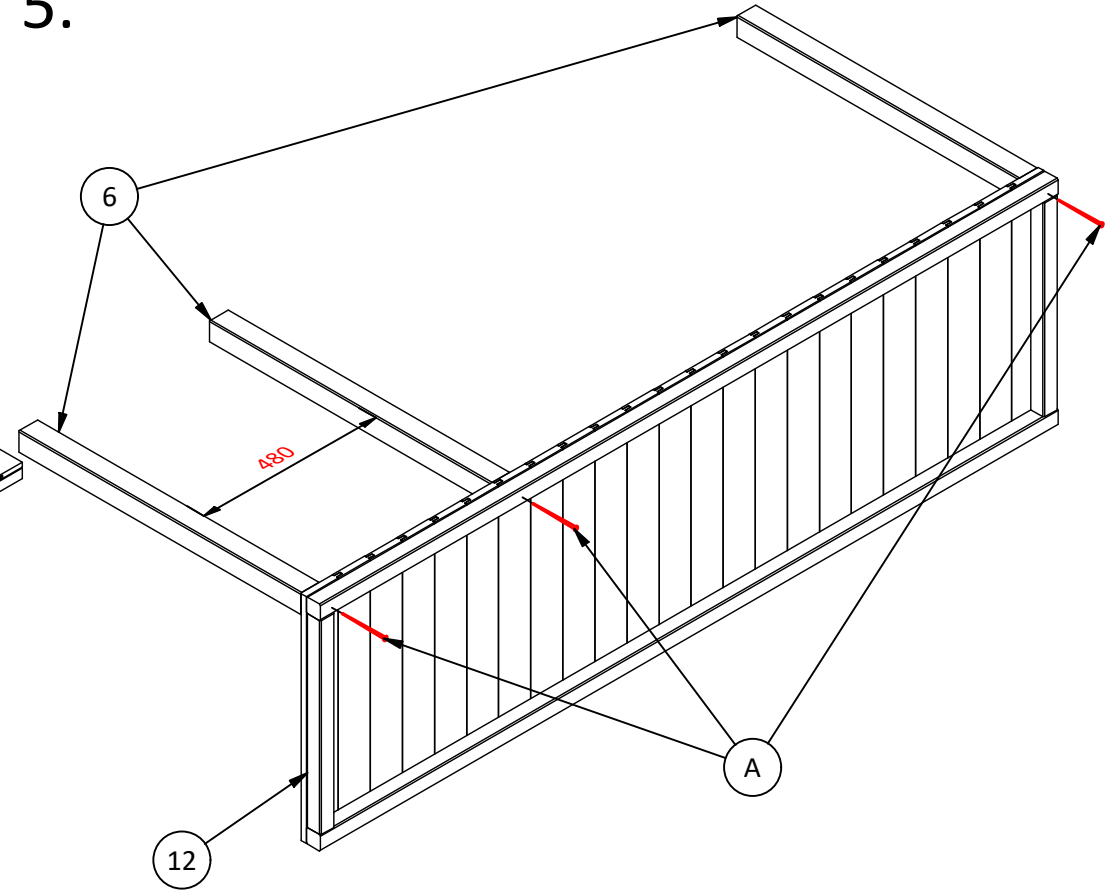

6.

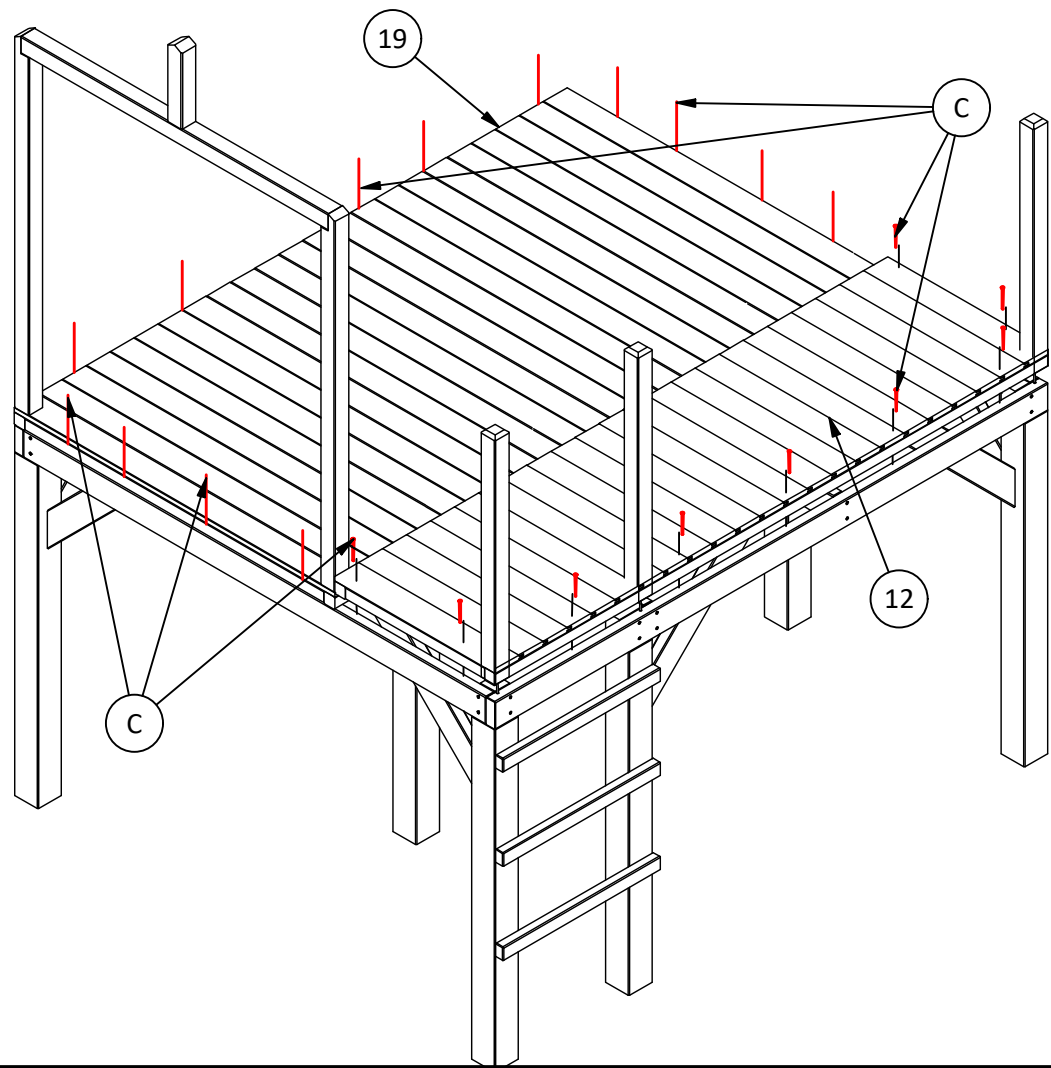

7.

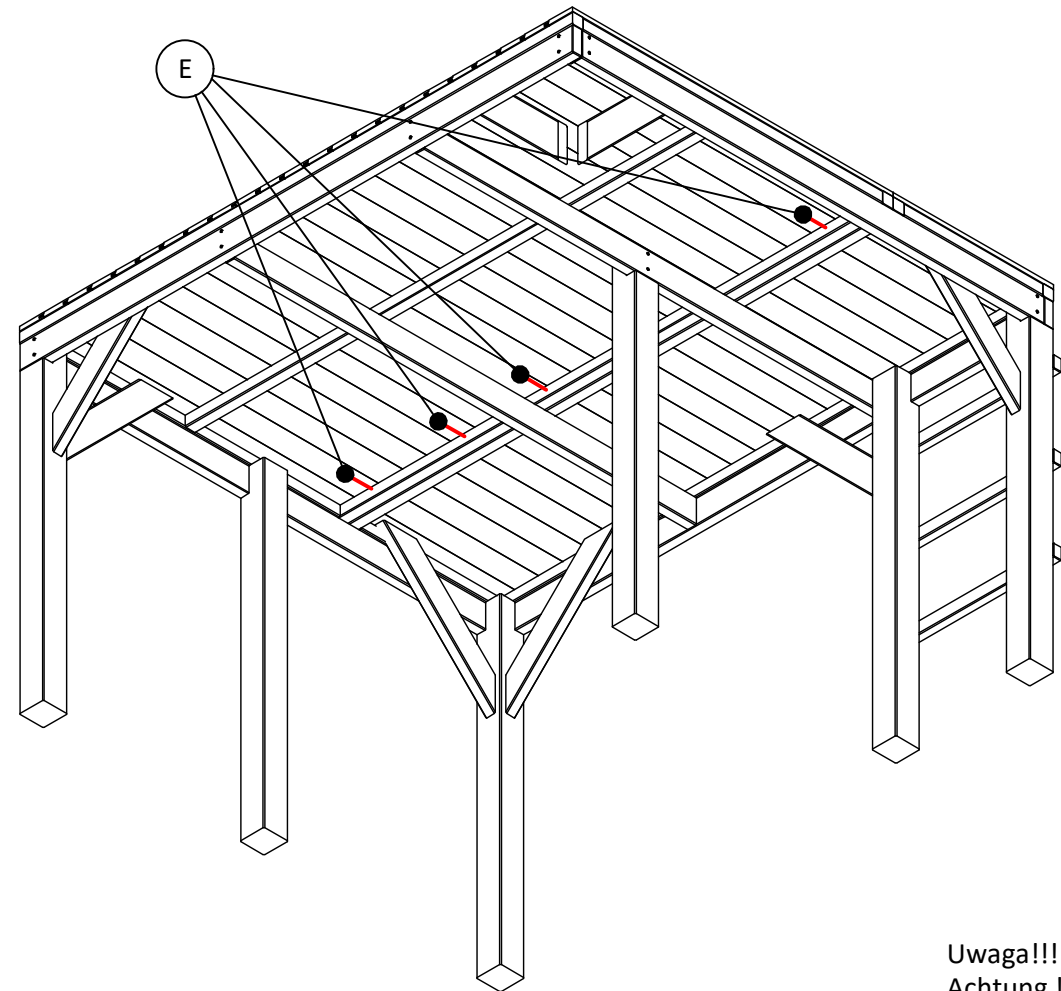

Uwaga!!! Wymiary podane w mm.
Achtung !!! Maße in mm.

8.

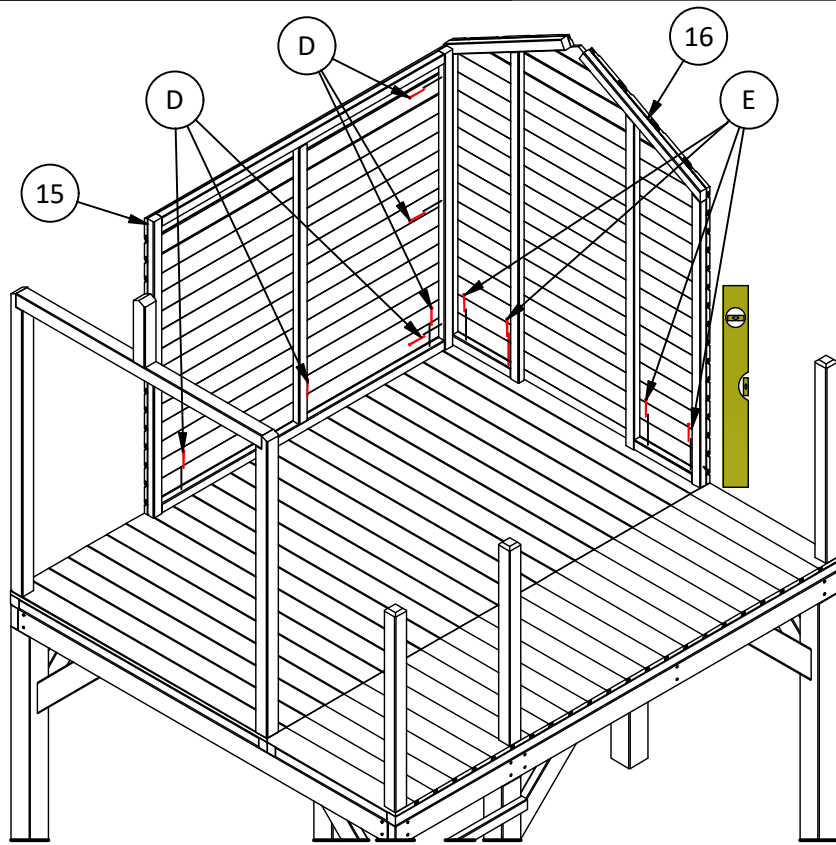

9.

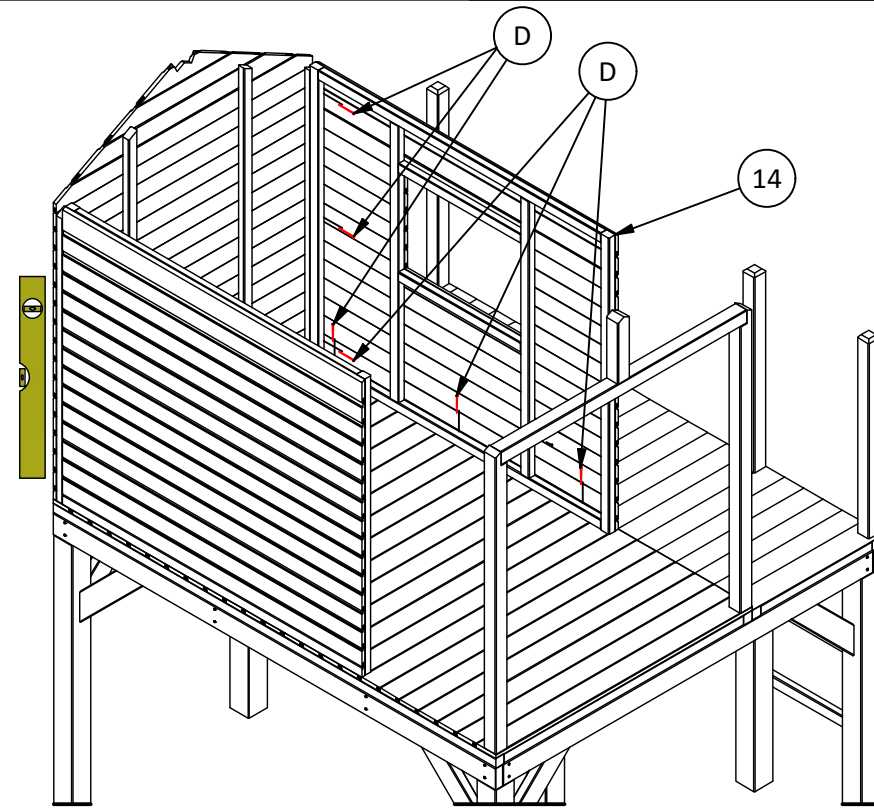

10.

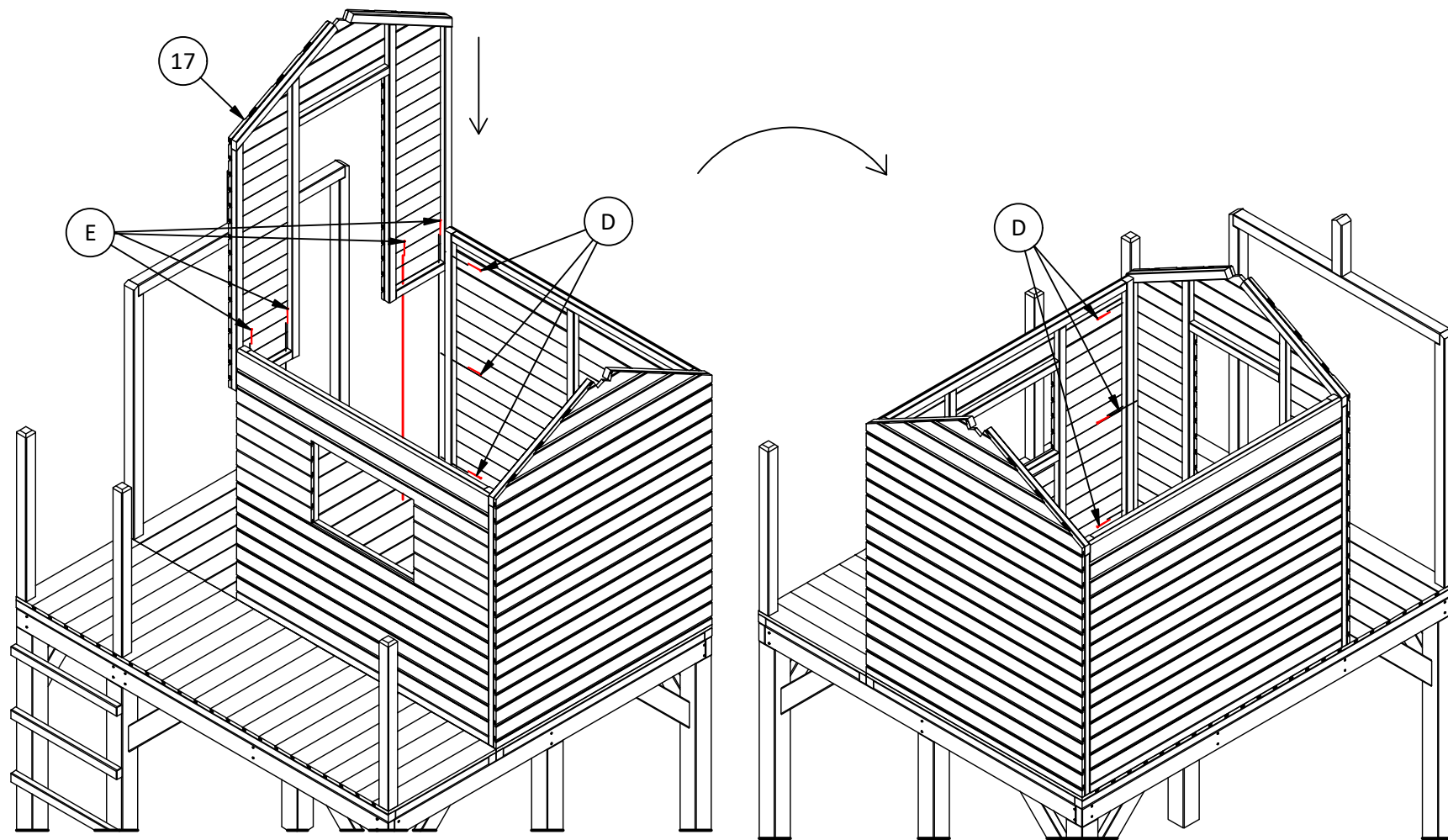

11.

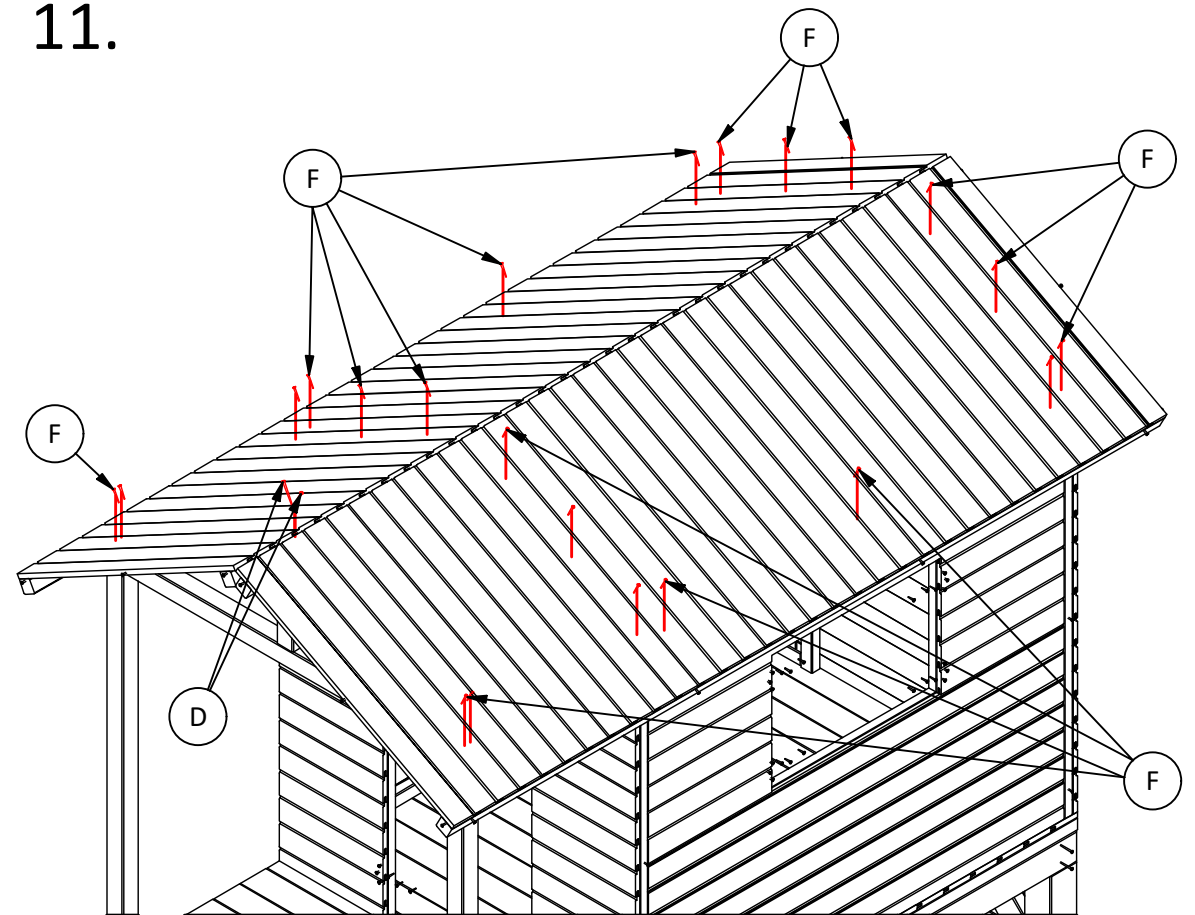

Uwaga!!! Wymiary podane w mm.
Achtung !!! Maße in mm.

12.

UWAGA!!! / WICHTIG!!!

x 6

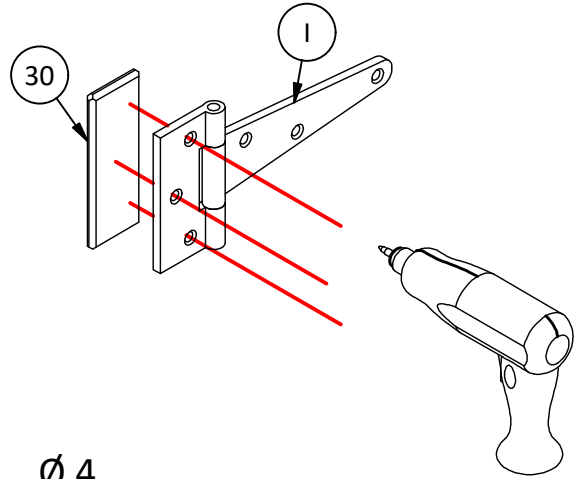
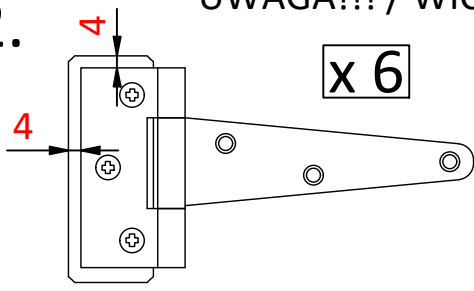

Ø 4

13.

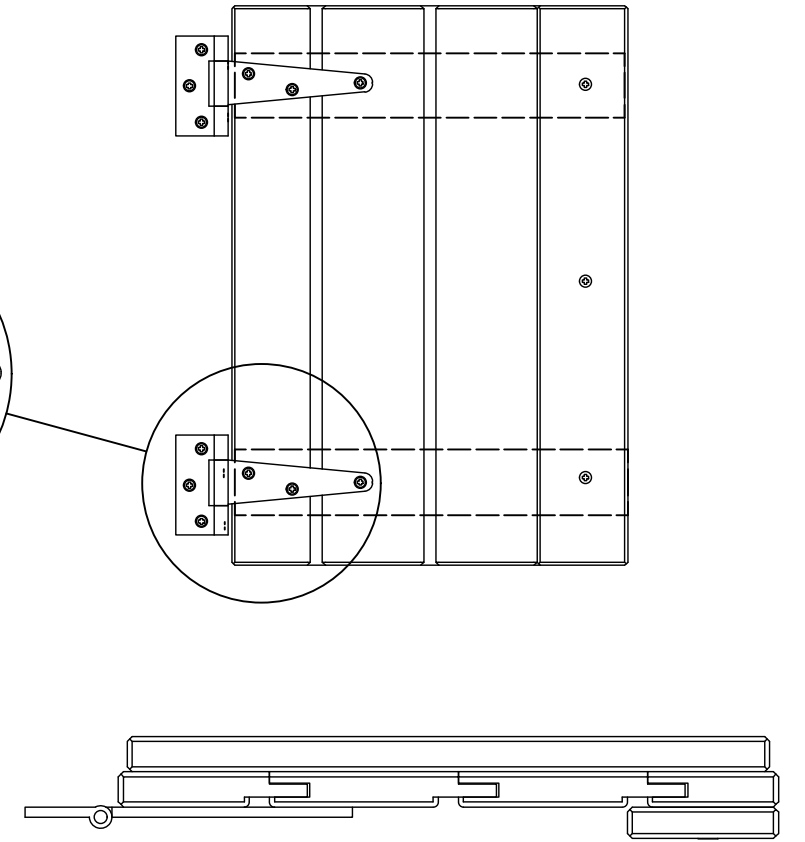
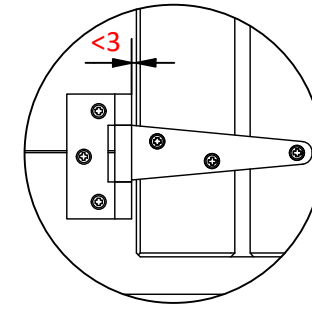
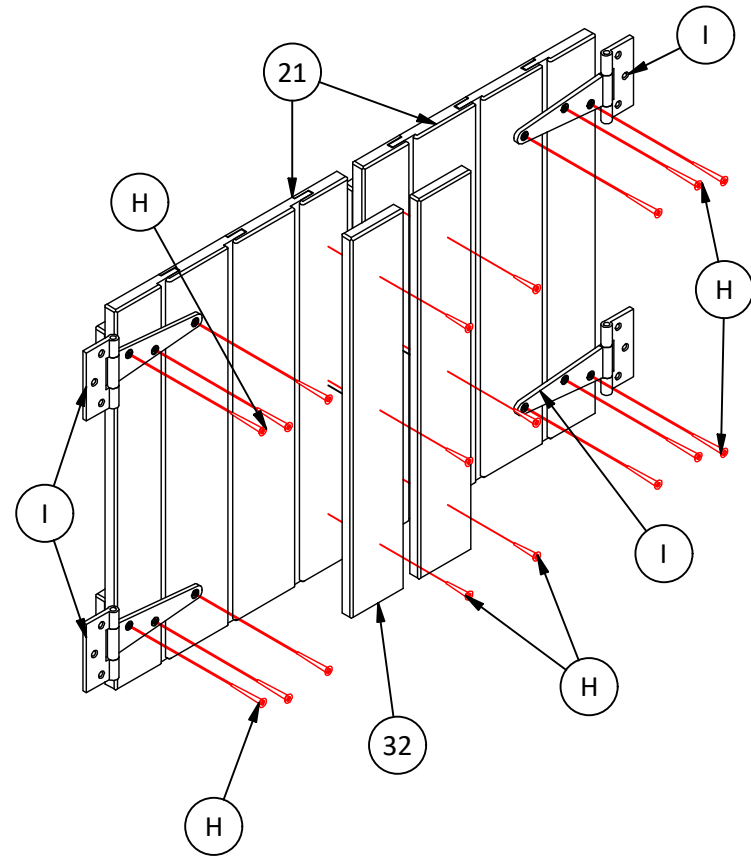

14.

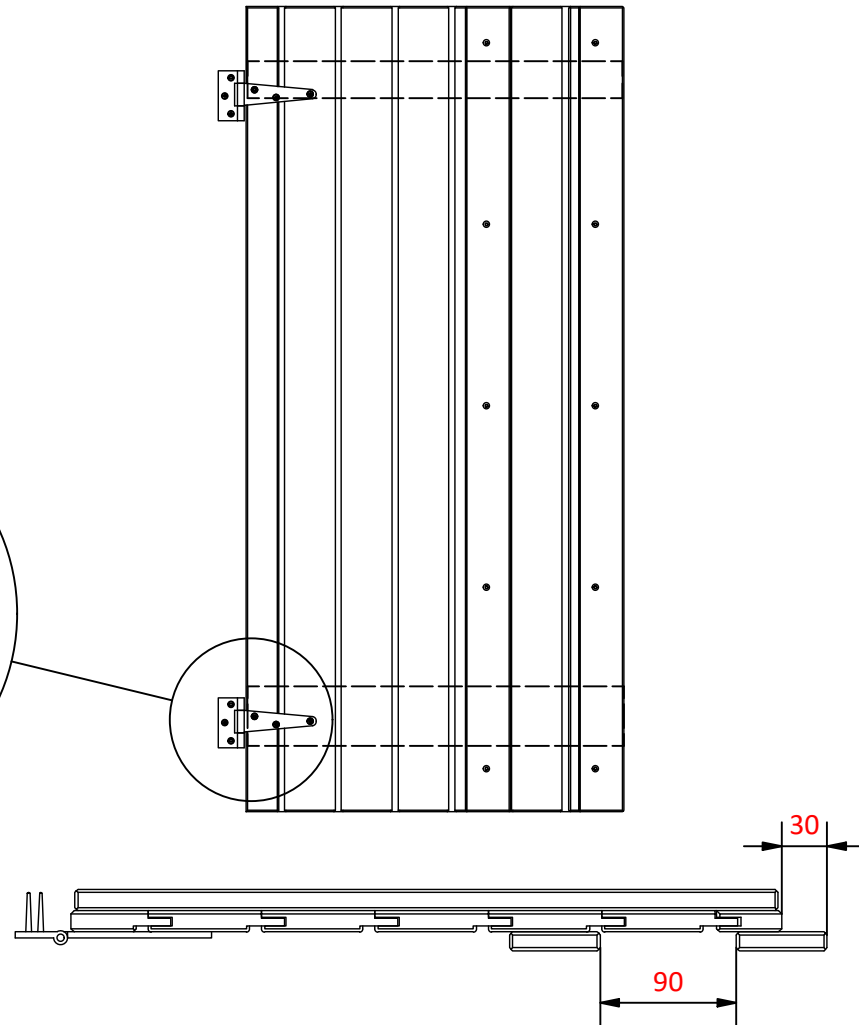
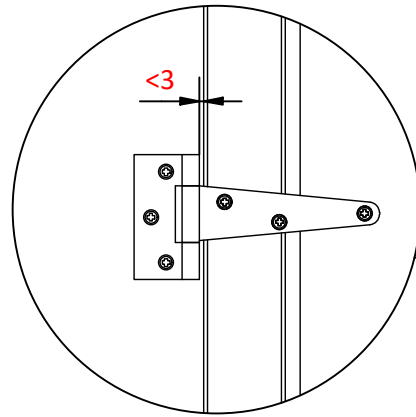
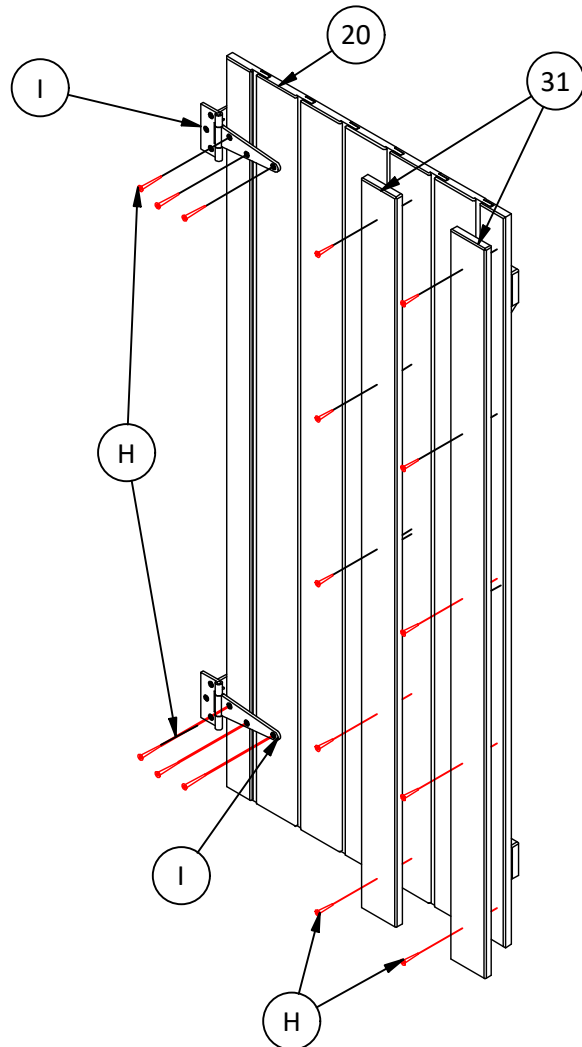

Uwaga!!! Wymiary podane w mm.
Achtung !!! Maße in mm.

15.

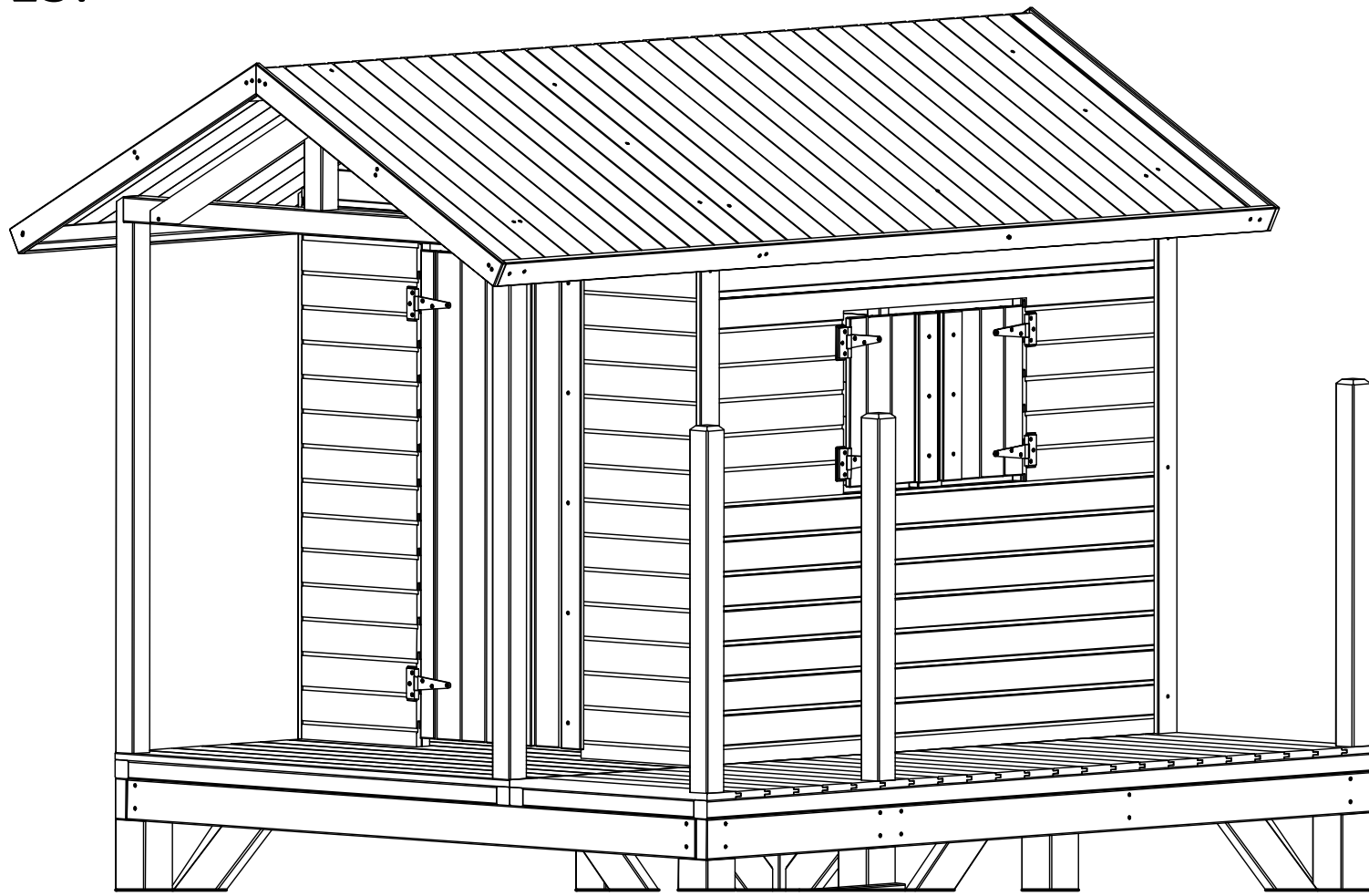

1

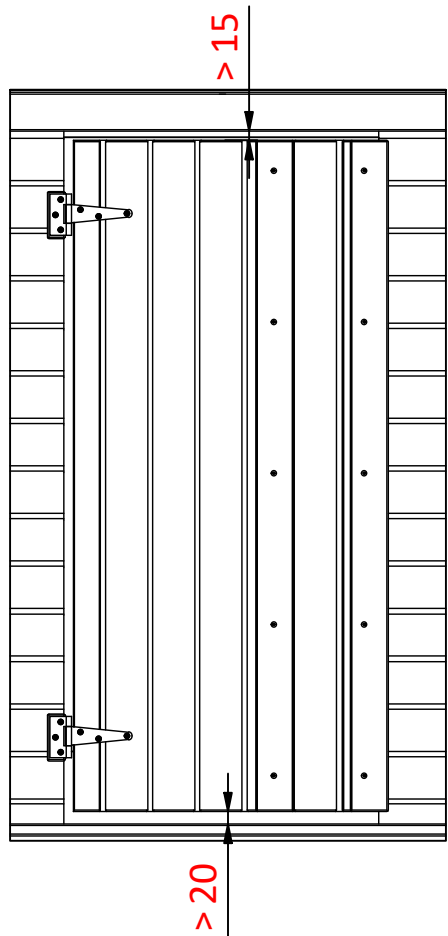

2

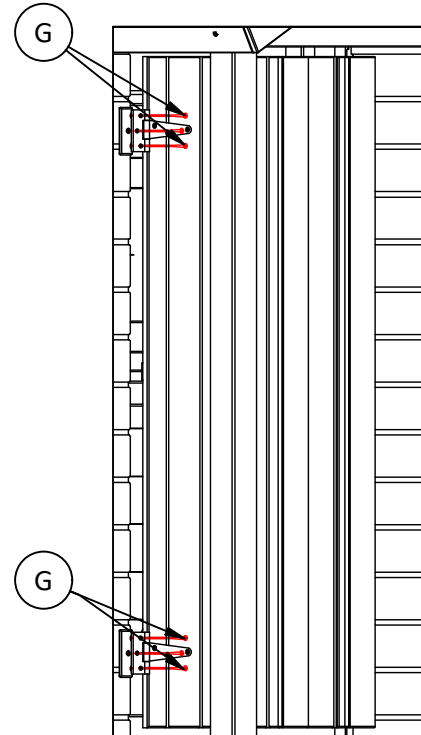

1

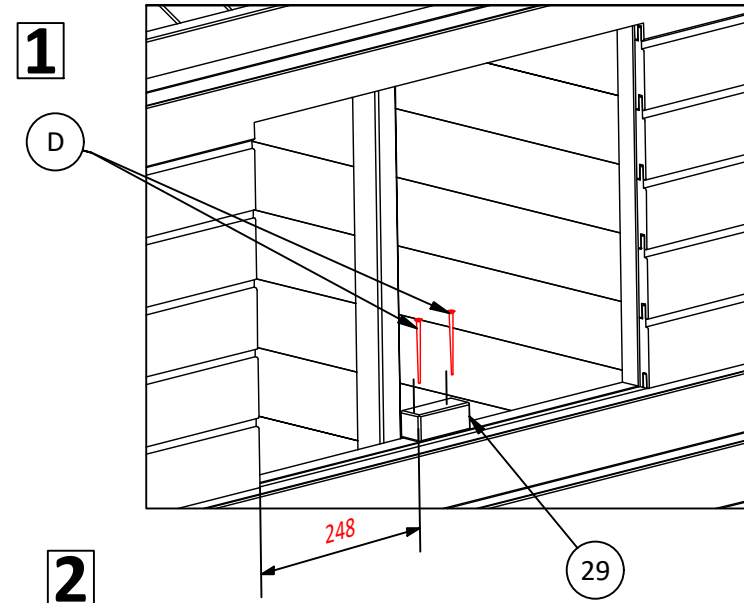

2

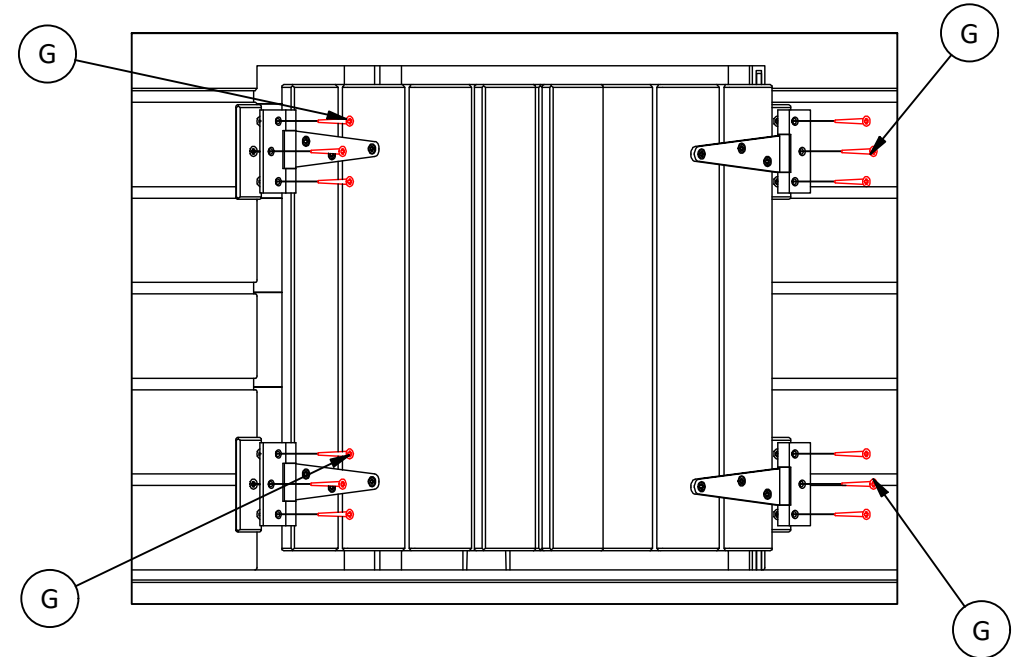

3

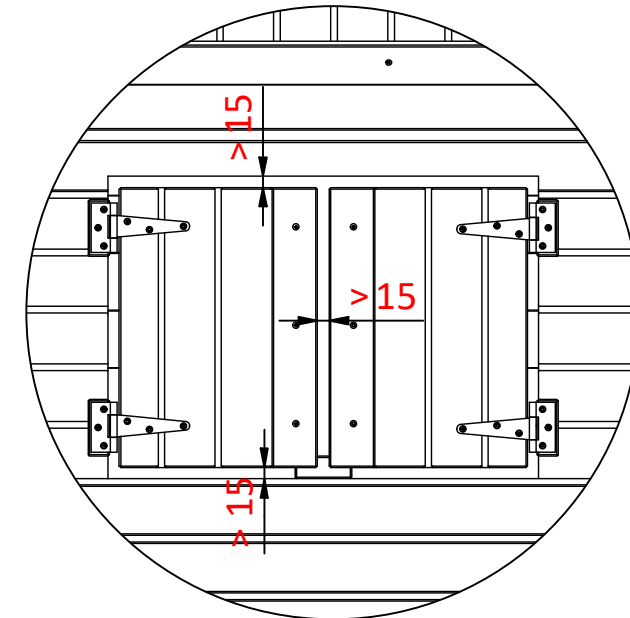

Uwaga!!! Wymiary podane w mm.
Achtung !!! Maße in mm.

16.

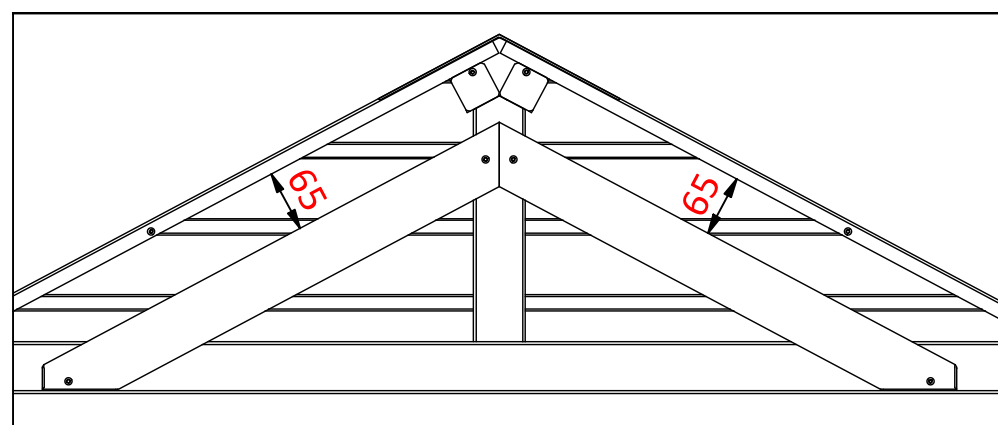
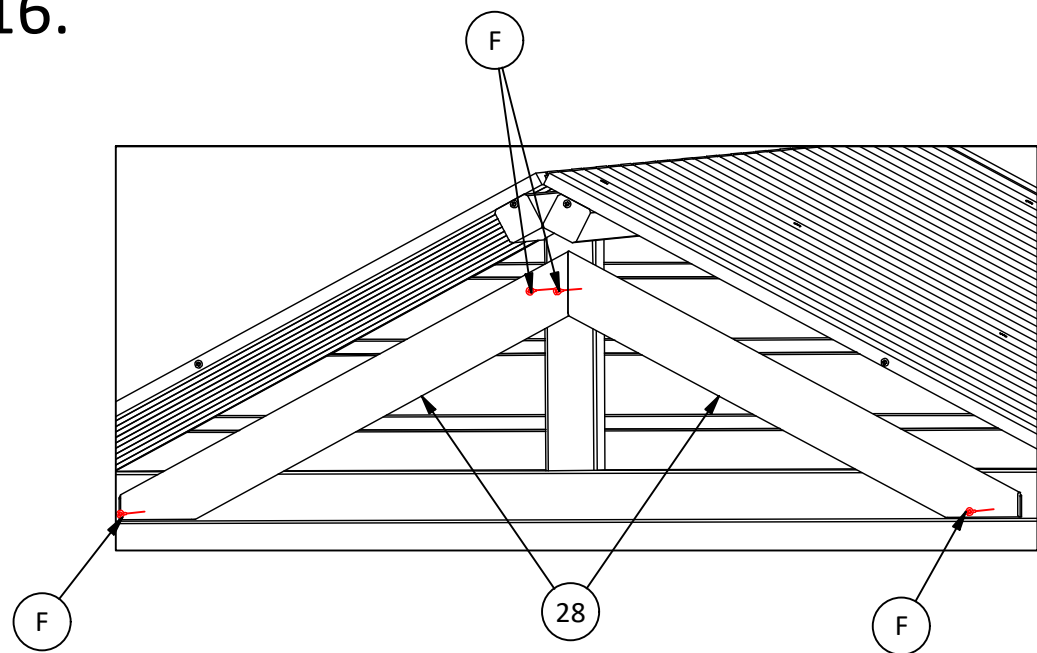

17.

PL UWAGA!!!

Pokrycie dachu zwiększające trwałość produktu np. papa bitumiczna, gont, łupki itp. Pokrycie nie jest częścią zestawu, trzeba je zakupić oddzielnie.

DE WICHTIG!!!

Überdachung erhöhung der Haltbarkeit des Produkts, zB Bitumen, Schindel, Schiefer, etc. Überdachung ist nicht im Set enthalten und muss getrennt gakauf werden.

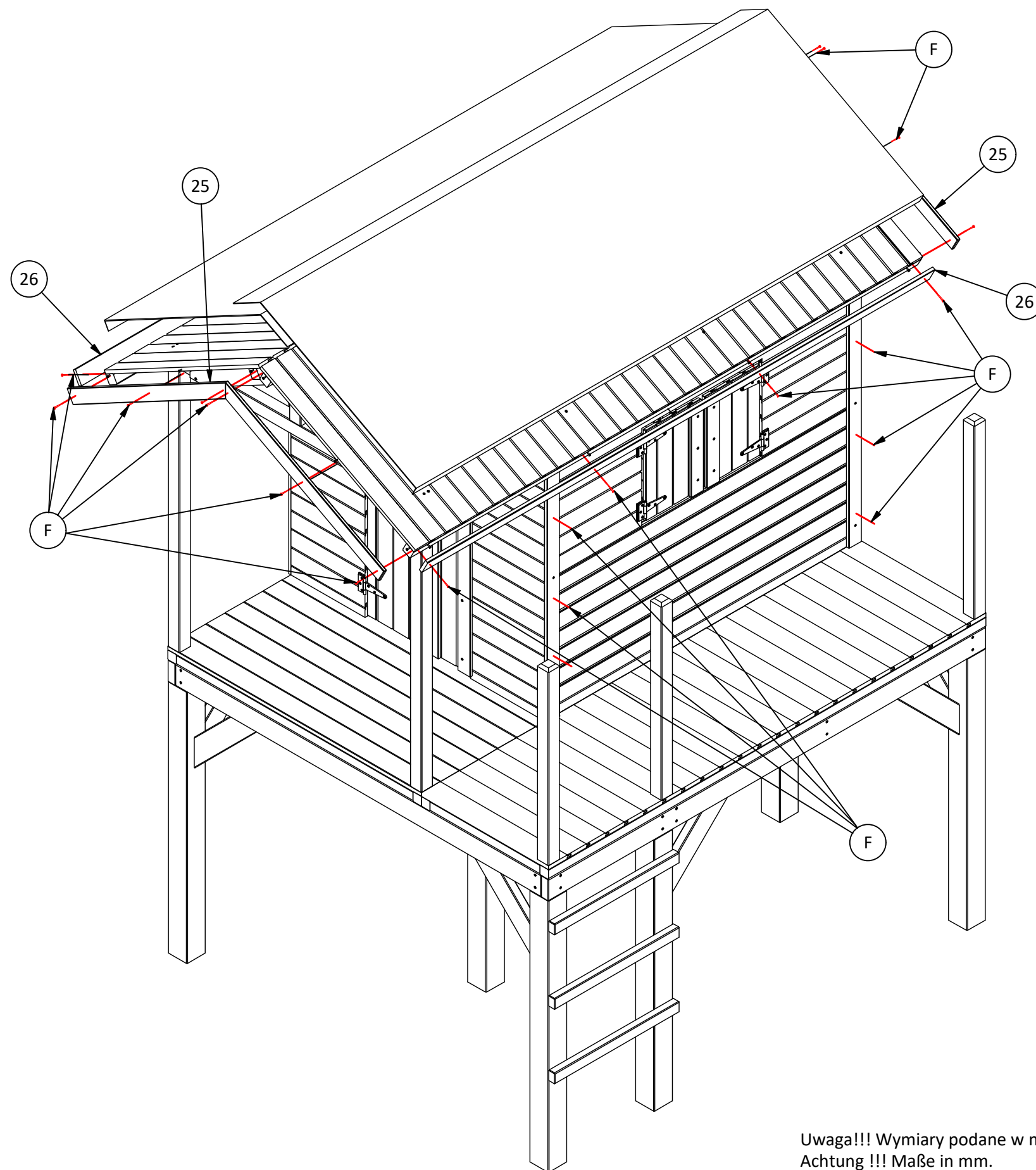

Uwaga!!! Wymiary podane w mm.
Achtung !!! Maße in mm.

18.

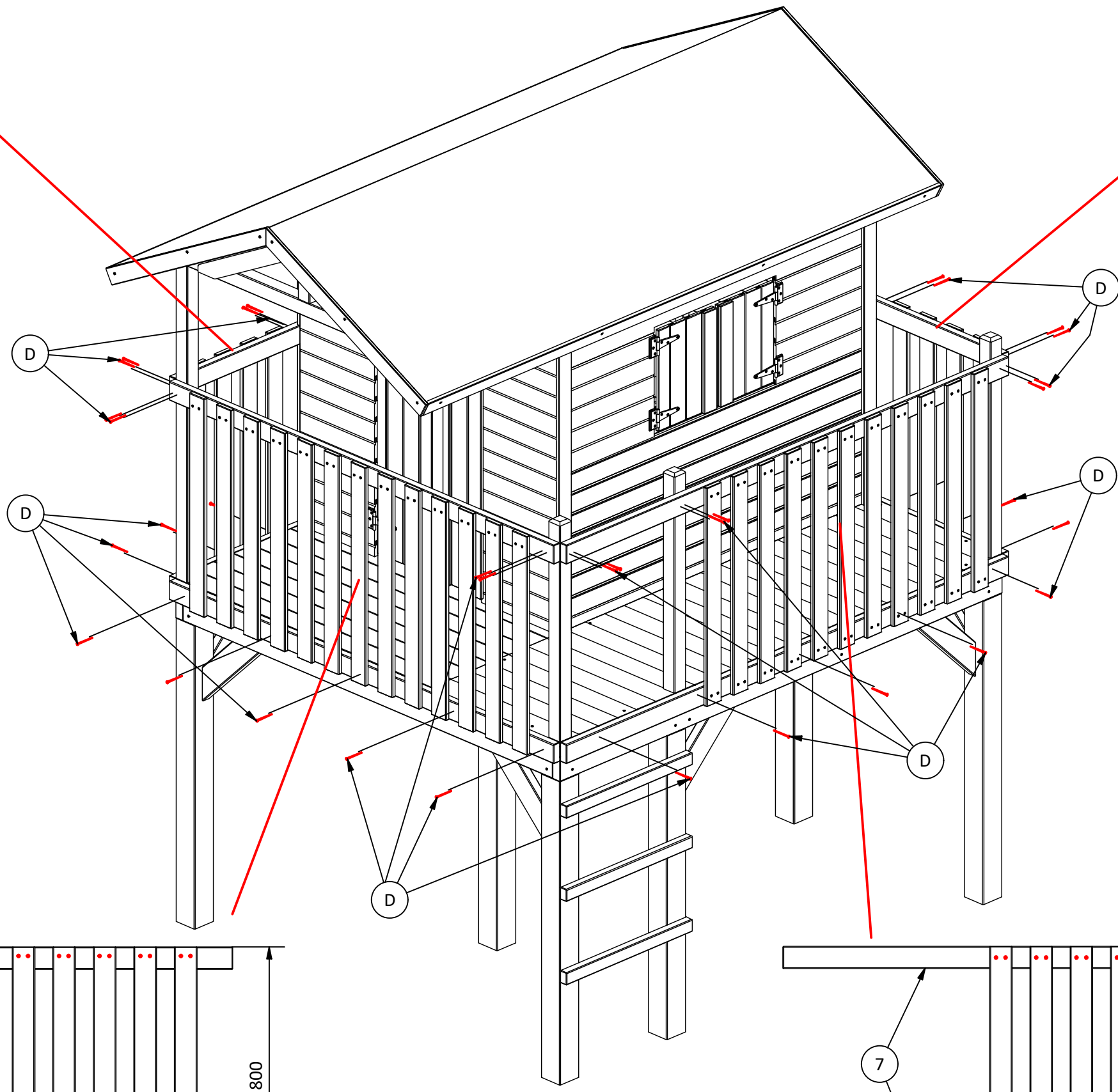
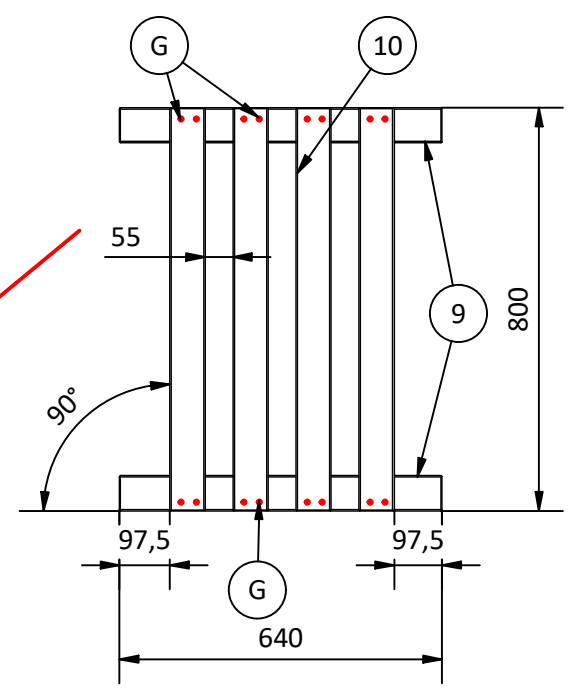
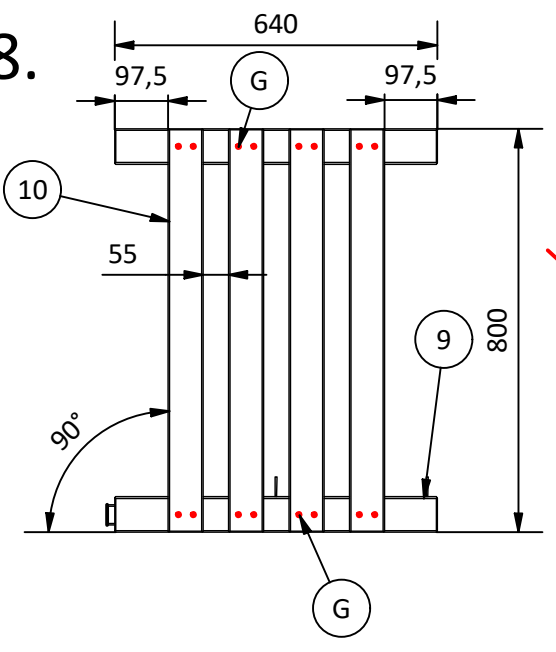

Uwaga!!! Wymiary podane w mm.
Achtung !!! Maße in mm.

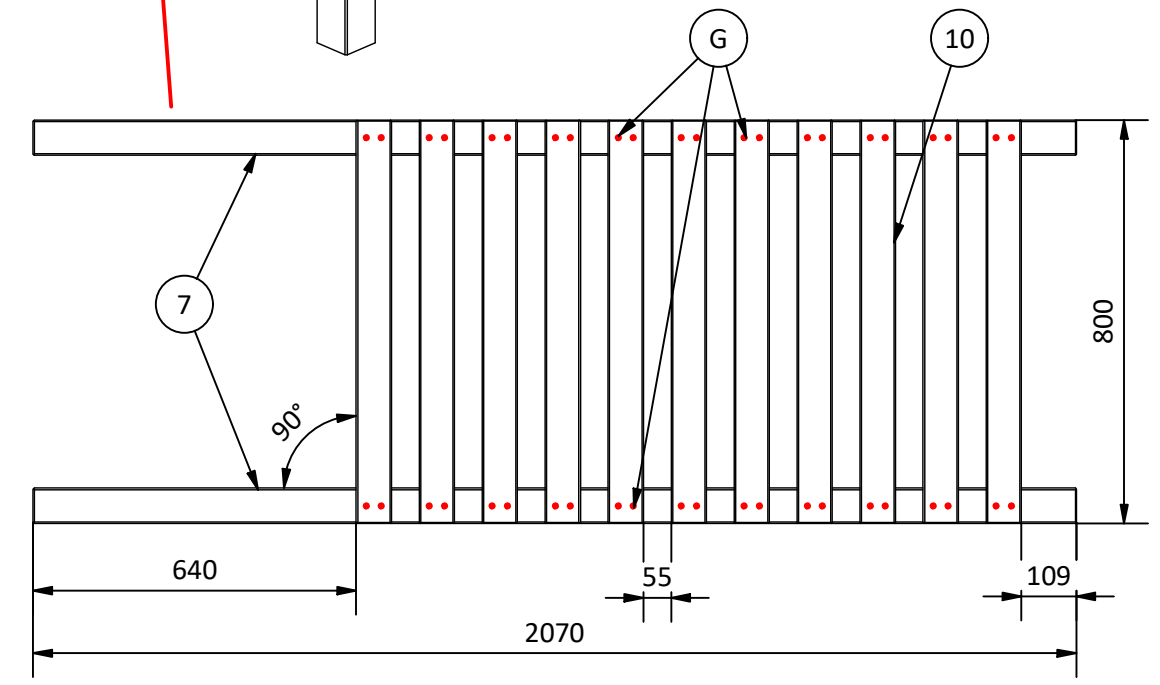
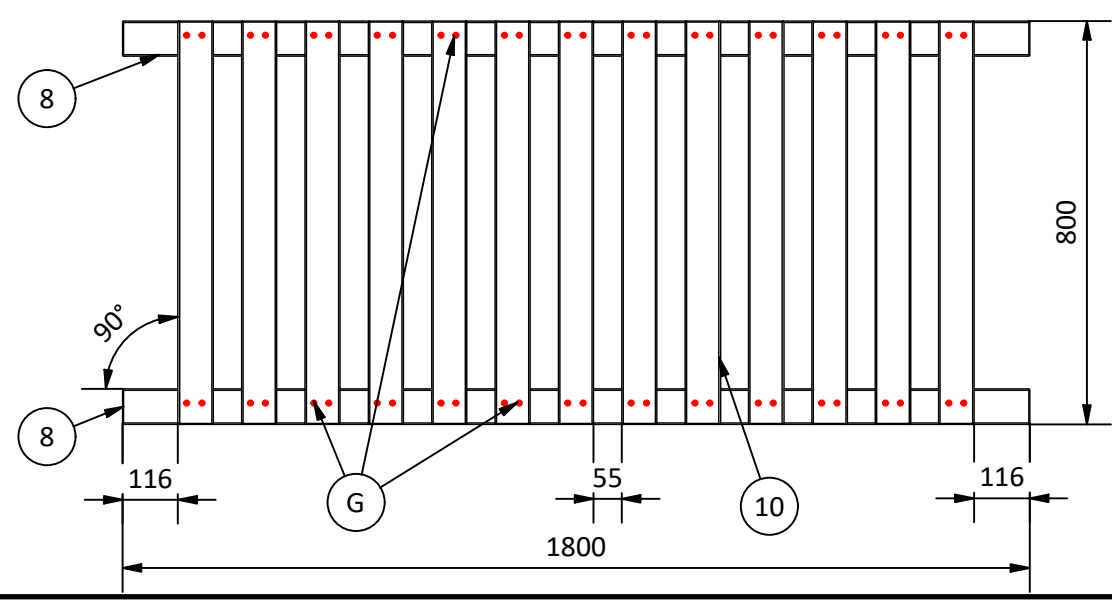

19.

PL UWAGA!!!

Listwę Nr. 26 należy przeciąć na dwie listwy:
1 x 1195 mm → 1 x 465 mm oraz 1 x 660 mm

DE WICHTIG!!!

Latte Nr. 26 sollte in zwei Latten geschnitten werden:
1 x 1195 mm → 1 x 465 mm und 1 x 660 mm

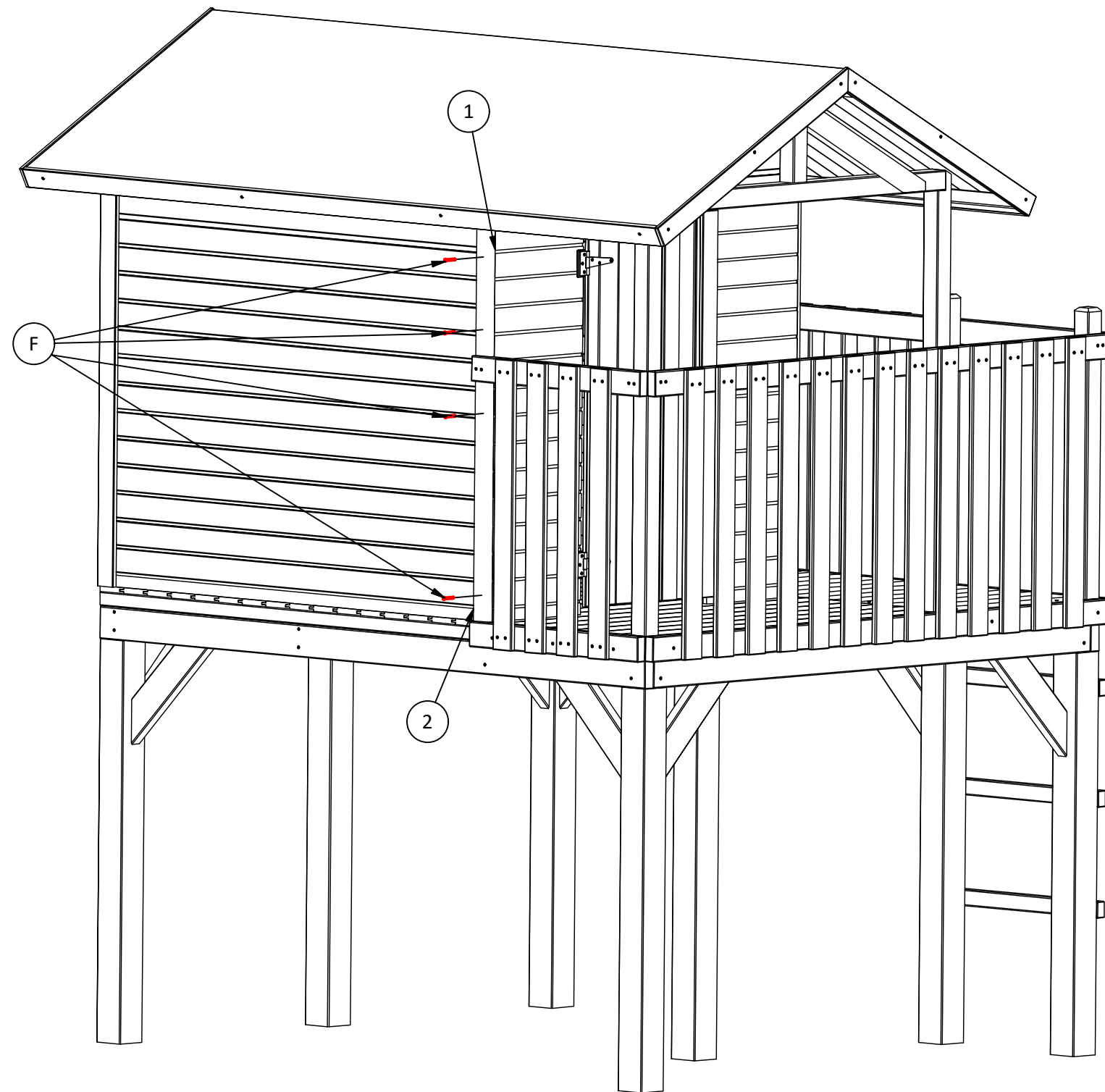
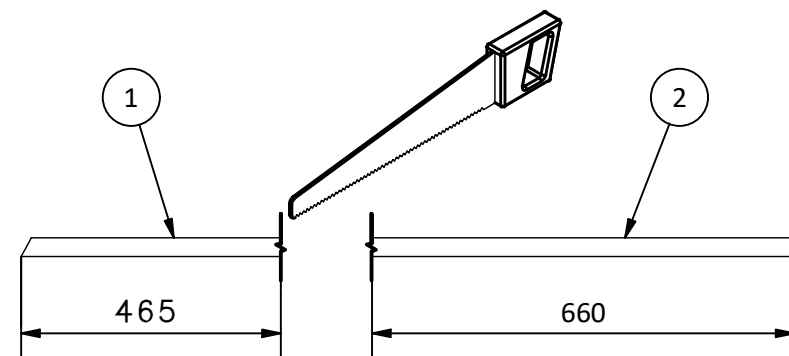

Uwaga!!! Wymiary podane w mm.
Achtung !!! Maße in mm.